

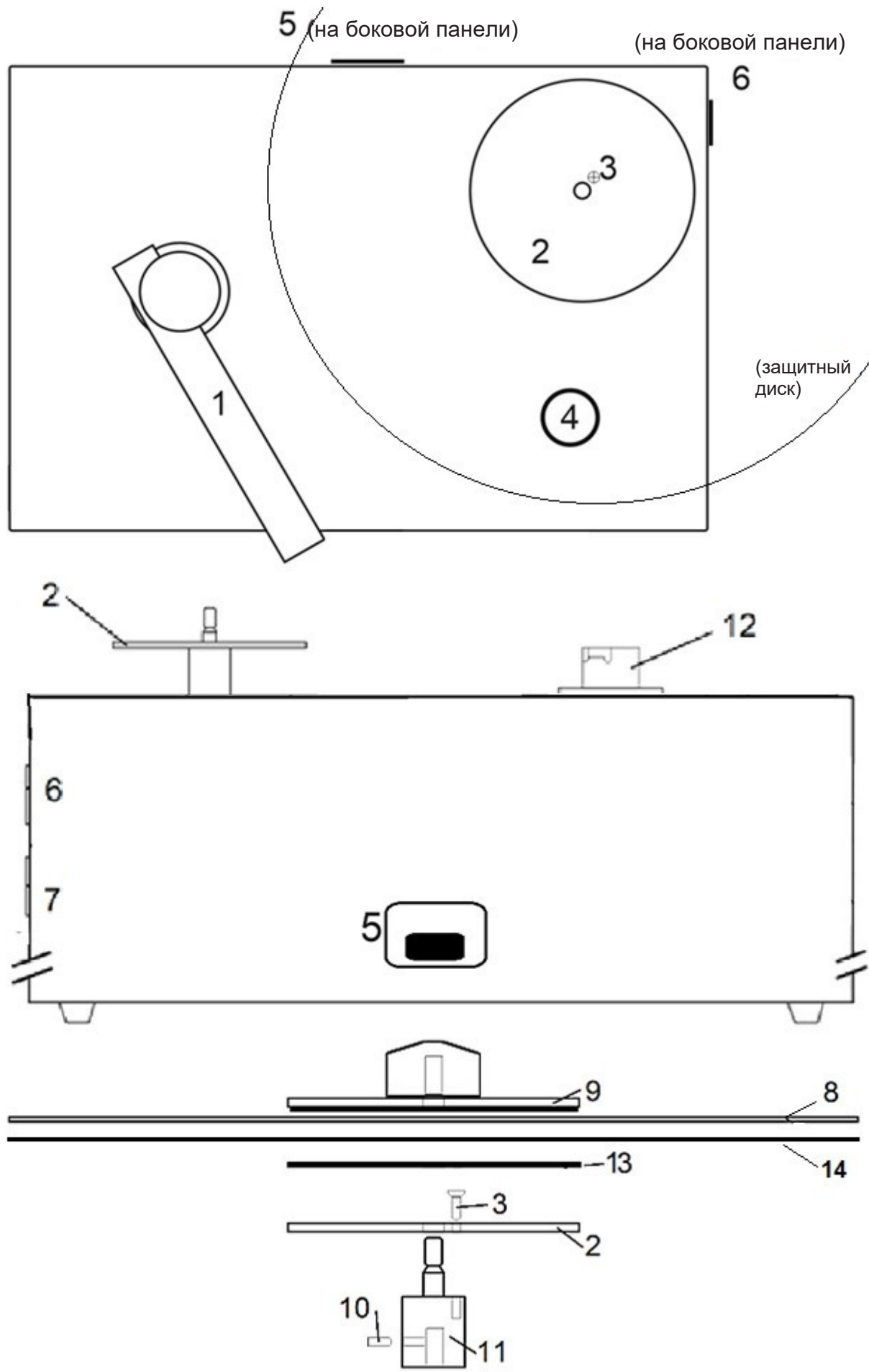

ИНСТРУКЦИЯ ПРОЛЬЗОВАТЕЛЯ
Pro-Ject VC-E



Pro-Ject VC-E

Органы управления, характеристики и соединения

- 1 Трубка вакуумного насоса (с полосками из бархатного материала с липким слоем)
- 2 Прижим* (опорная пластина)
- 3 Крепежный винт для опорной пластины прижима*
- 4 Вентиляционное выходное отверстие и дренажное отверстие
- 5 Выключатель питания с гнездом для шнура питания
- 6 Выключатель «Вакуум»
- 7 Переключатель направления вращения для двигателя
- 8 Виниловая пластинка (не входит в поставку)
- 9 Привинчиваемый прижим – верхняя пластина* с самоклеящимся покрытием с для плотного прилегания к «яблоку» * для защиты «яблока»
- 10 Винт с шестигранной головкой для регулирования фланца двигателя по высоте (см. страницу 7)
- 11 Шпиндель с фланцем двигателя
- 12 Фланец трубки вакуумного насоса
- 13 Самоклеящееся покрытие для защиты «этикетки»*
- 14 Защитный диск (не показан на 2 иллюстрации)

Принадлежности (включены, но выше не указаны)

- 1 Концентрированное средство для очистки виниловых пластинок Wash it (бутыль объемом 100 мл, для смешивания с водой в пропорции 1:10 – 1:20)*
- 2 Щетка с натуральным ворсом козы*
- 3 Сменные полоски на клейкой основе для трубки вакуумного устройства
- 4 Шнур питания переменного тока*

Опциональные принадлежности (доступны по запросу)

- Концентрированное средство для очистки виниловых пластинок Wash it, для смешивания с водой в пропорции 1:10 – 1:20 размеры бутылки: 100 мл/250 мл/500 мл/1 л (100 мл \cong 135 пластинок / с обеих сторон, это среднее количество зависит от коэффициента разбавления и количества готового чистящего средства, рассчитанного на одно использование)
- Щетка с натуральным ворсом козы*
- Полоски на клейкой основе для трубки вакуумного насоса

Уважаемый ценитель музыки,

Благодарим Вас за покупку машины для очистки пластинок Pro-Ject Audio Systems.

Для достижения максимальной эффективности и надежности работы устройства, пожалуйста, внимательно прочтите эти инструкции.



Предупреждение об опасности для пользователя, устройства или о возможности неправильного применения.



Важное примечание.

Во время сборки и настройки мелкие детали можно легко потерять, если не поместить их в подходящий контейнер. Перед началом сборки, пожалуйста, ознакомьтесь со списком компонентов, указанным выше, которые соответствующим образом пронумерованы на схеме устройства. Компоненты, упакованные отдельно, отмечены символом «звездочка» (*).

Инструкции по безопасности

Лица (включая детей) с ограниченными физическими, сенсорными или умственными возможностями или с отсутствием опыта и знаний могут использовать данное устройство только под контролем ответственного лица или при получении соответствующих инструкций.

Напряжения в розетках переменного тока различаются в разных странах. Перед подключением устройства к настенной розетке проверьте, что напряжение в вашем регионе соответствует требованиям к напряжению, указанным на устройстве.

При извлечении шнура питания из розетки держитесь за вилку. Никогда не прикасайтесь к шнуру питания влажными или мокрыми руками.

Никогда не размещайте источники открытого пламени, например, горящие свечи, на устройстве или рядом с ним. Не эксплуатируйте устройство в местах с повышенной влажностью, например, рядом с ванной, раковиной, плавательным бассейном или в любом другом подобном месте.



Не давайте детям играть с полиэтиленовыми пакетами для предотвращения риска удушья.

Не закрывайте вентиляционные отверстия (одно расположено с левой стороны, а другие – снизу).

Во время работы данное устройство производит громкий шум, поэтому мы рекомендуем использовать защитные наушники во время длительных процедур очистки. Осмотрите устройство после транспортировки на наличие признаков повреждения. При обнаружении повреждения не используйте устройство и обратитесь к своему поставщику!

Устройство способно работать в течение длительных периодов времени, однако в таком случае шпindel диска может нагреться до высокой температуры, как и вся зона диск/прижим и воздух, выходящий из устройства. Температура диска не может вызвать повреждение виниловых пластинок. Для поддержания температуры на максимально низком возможном уровне не подвергайте устройство воздействию прямых солнечных лучей.

Когда вы не выполняете очистку пластинок, не включайте двигатель. Продолжительная работа двигателя при нарушении рекомендаций может привести к перегреву.

Установка устройства

Устройство поставляется в собранном виде, за исключением упакованных отдельно диска и трубки вакуумного насоса. Аккуратно извлеките все детали из транспортной упаковки. При сборке см. приведенную выше схему. Опорное основание прижима (2) закрепляют при помощи винта (3), требуется крестовая отвертка со шлицем Филлипс, которая не входит в комплект поставки. Затем поместите наверх самоклеящееся покрытие для защиты «яблока» (13).

Поместите защитный диск (14) сверху опорного основания прижима (2). Устройство настраивается на заводе-изготовителе на использование вместе с защитным диском (высота прижима). Если защитный диск не используется, высоту прижима относительно опорного основания (2) необходимо отрегулировать – (информация о регулировке высоты приведена в данном руководстве далее). Расстояние между верхней стороной устройства и нижней стороной опорного основания прижима (2) составляет 20 мм – при использовании устройства без защитного диска это расстояние необходимо увеличить до 21 мм.



Данное изделие предназначено исключительно для некоммерческого применения.

Использование устройства

Пожалуйста, проверьте, что вся процедура сборки и настройки была соблюдена в соответствии с инструкциями в данном руководстве. Все три переключателя (выключатель питания, «двигатель» и «вакуум» должны находиться в положении «0»). Подсоедините шнур питания к разъему на задней стороне VC-E и переключите выключатель питания в положение «I».

Поместите пластинку на нижнее основание. Прилагая умеренное усилие, закрутите верхнюю пластину прижима на наконечник центрального шпинделя с резьбой. Не прилагайте чрезмерное усилие. Если верхняя пластина и прижим будут зафиксированы слишком свободно, пластинка не будет вращаться даже во время работы двигателя.

При вращении пластинки нанесите достаточное количество готового чистящего средства (6-8 мл) на пластинку, держа щетку горизонтально и осторожно нажимая на пластинку, распределите средство по поверхности пластинки. Используйте только нужное количество средства (6-8 мл), достаточное для того, чтобы покрыть пластинку, а не устройство!



Не наносите средство Wash It с концентрацией средства и воды менее 1:10 непосредственно на пластинку! Не используйте чистящие средства от других поставщиков. Наносите только небольшое количество средства, чтобы оно не попадало на поверхность машины. Если это произойдет, уберите лишнее средство при помощи салфетки.



Эффективность очистки можно значительным образом улучшить, прилагая в отношении чистящей щетки достаточное усилие. Повысить эффективность очистки в еще большей степени можно при использовании подогретой чистящей жидкости Wash It. Средство Wash It можно подогреть в микроволновой печи до 40 градусов Цельсия. Пожалуйста, следите за температурой во избежание повреждения пластинок. Коэффициент разбавления подогретого средства Wash It должен составлять 1:20. Средство Wash It является негорючей и нетоксичной жидкостью. Пожалуйста, примите к сведению то, что вы выполняете все эти действия на свой риск.

Двигатель может вращаться в обоих направлениях или может быть остановлен во время нанесения чистящего средства, в зависимости от ваших личных предпочтений. Чтобы выбрать направление, выберите положение «I» для вращения по часовой стрелке или положение «II» для вращения против часовой стрелки.

Перед вакуумной обработкой рекомендуется использовать щетку для очистки пластинки в обоих направлениях. Для улучшения растворения загрязнений подождите несколько секунд (или дольше в случае сильного загрязнения пластинки) перед началом процесса вакуумной очистки.

После тщательной очистки пластинки в обоих направлениях перемещайте трубку вакуумного насоса над пластинкой в направлении шпинделя до достижения зафиксированного положения. Переведите выключатель «Вакуум» в положение «I». После тщательного вакуумного удаления чистящего средства выключите вакуумный насос и двигатель. Переместите трубку вакуумного насоса в исходное положение и подождите несколько секунд, чтобы пластинка полностью высохла. Открутите верхнюю пластину прижима, переверните пластинку и повторите процедуру для второй стороны пластинки.



Чистящая машинка VC-E оснащена автоматической системой защиты от перегрева, которая отключает двигатель в случае чрезмерно длительного использования. По окончании периода остывания машинка VC-E возвращается в полностью рабочее состояние.

Использование концентрата Was It для приготовления готовой к использованию чистящей жидкости

Данный чистящий концентрат подходит для очистки виниловых и шеллаковых пластинок, перед использованием его нужно разбавлять:



Смешайте 1 часть концентрата Wash It с 10-20 частями дистиллированной / деминерализованной воды. Соотношение 1:10 лучше всего подходит для очистки старых и загрязненных пластинок. Для обычной процедуры очистки или для очистки с использованием подогретой чистящей жидкости достаточным является соотношение 1:20.

Техническое обслуживание и очистка

Ваша машинка для чистки пластинок практически не требует периодического технического обслуживания.

Внутренний бак имеет достаточный объем, и, следовательно, его заполнение требует достаточно длительного времени. При обычном использовании машинки в домашних условиях опустошать бак не требуется. Бак необходимо опустошать в редких случаях:

1. Отсоедините кабель питания.
2. Переверните VC-E для того, чтобы слить содержимое бака устройства в большой контейнер.
3. Удалите чистящую жидкость с корпуса устройства при помощи ткани.

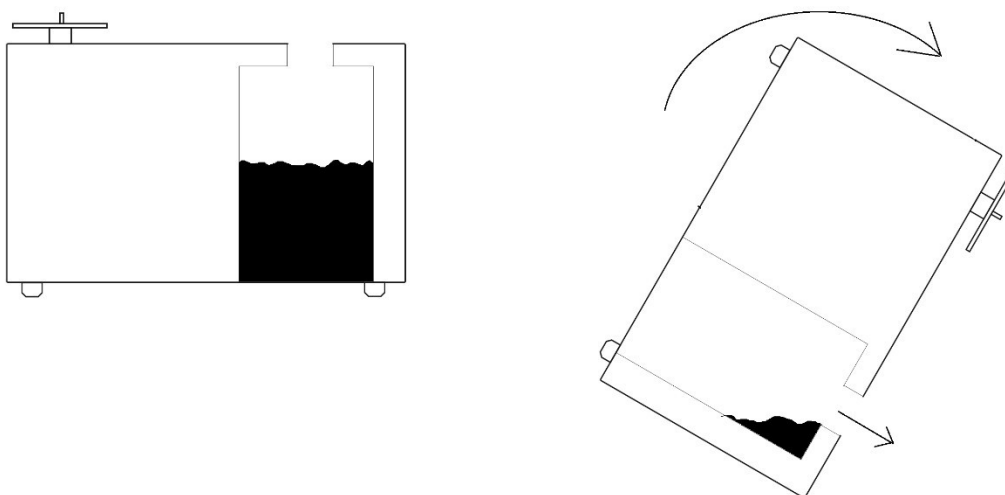

Регулярно проверяйте полоски из бархатного материала на трубке вакуумного насоса. Они должны быть чистыми, на них не должно быть загрязнений или посторонних материалов.



Перед проведением технического обслуживания всегда отсоединяйте кабель питания устройства от розетки питания!

Технические характеристики очистителя виниловых пластинок VC-E

Номинальная скорость вращения	30 об./мин.
Потребляемая мощность	230В/800Вт, 120В/360Вт, 100В/250Вт
Размеры (Ш x Г x В)	310 x 210 x 266 мм (в полностью собранном состоянии)
Вес	6,5 кг (нетто)
Предохранитель	T6,3A

Возможное неправильное использование и неисправности

Продукция Pro-Ject производится при соблюдении высочайших стандартов и проходит строгий контроль качества перед отправкой с завода. Неисправности, которые могут иметь место, не обязательно могут быть связаны с дефектами материала или изготовления, иногда они могут быть вызваны неправильным использованием устройства. Далее описываются некоторые из таких неисправностей:

Диск не вращается, хотя машинка включена:

- l Шнур питания не подключен к очистителю.
- l Шнур питания не подключен к настенной розетке питания переменного тока.
- l Предохранитель выключателя питания перегорел.
- l Включена система защиты от перегрева.
- l Верхняя пластина прижима не закреплена надлежащим образом.

Как отрегулировать высоту прижима для пластинок VC-E

VC-E поставляется отрегулированным по высоте для стандартных пластинок весом 80-180 г. Сверху имеется достаточное пространство, чтобы трубка вакуумного насоса была оптимальным образом прижата к пластинке и чтобы чистящую жидкость можно было полностью удалить. Трубка работает лучше всего, когда во время работы она расположена параллельно пластинке и когда полоска из бархатного материала на клейкой основе аккуратно прижата к поверхности пластинки. Если трубка вакуумного насоса находится на неправильном расстоянии от пластинки, она не сможет всосать чистящую жидкость полностью. В этом случае может возникнуть необходимость в регулировании высоты прижима. В частности, настройка другого расстояния требуется при использовании пластинок 180 г. Для этого вам потребуется отвертка со шлицем Филлипс (чтобы открутить установочный винт опорного основания прижима) и шестигранный ключ на 2,5 мм (чтобы ослабить шпindel двигателя):

1. Снимите прижим (2), открутив установочный винт (3) от шпинделя фланца двигателя (11).
2. Вставьте шестигранный ключ 2,5 мм в отверстие сбоку от фланца двигателя (11).
3. Открутите винт с шестигранной головкой (10) так, чтобы фланец можно было поднять или опустить.
4. При установке правильного положения по высоте закрутите винт с шестигранной головкой и установите прижим (2).



Полностью снимать фланец с двигателя не требуется!

Сервисное обслуживание

При возникновении той или иной проблемы, которую невозможно решить или причину которой невозможно определить при помощи вышеприведенной информации, пожалуйста, обратитесь к своему поставщику за помощью.

Гарантийный ремонт выполняется только при возврате очистителя, упакованного надлежащим образом. Для этой цели мы рекомендуем сохранить оригинальную упаковку.

Возвращайте очиститель пластинок, только убедившись в том, что он надлежащим образом разобран и упакован с использованием оригинальной упаковки.

Гарантия



Изготовитель не несет ответственности за повреждения, вызванные несоблюдением данных инструкций и/или транспортировкой без оригинальной упаковки. Модификации или изменения любой части данного устройства неуполномоченными лицами отменяет действие гарантии изготовителя. Большинство изделий Pro-Ject – если явно не указано иное – предназначены только для домашнего использования. Их использование в коммерческих целях осуществляется на ваш собственный риск.

Pro-Ject Audio Systems – зарегистрированная торговая марка H. Lichtenegger.

Составитель данного руководства: Pro-Ject Audio Systems. Авторские права © 2019. Все права защищены.

Приведенная информация была верной на момент печати данного руководства. Изготовитель оставляет за собой право на внесение изменений в технические характеристики, необходимых для обеспечения непрерывного процесса технического совершенствования, без предварительного уведомления.

Декларация соответствия

Мы заявляем под нашу ответственность, что изделие соответствует положениям следующих Директив:
2014/35/EU, включая поправки
2014/30/EU, включая поправки

Были применены следующие гармонизированные стандарты:
EN 60335-1:02+A1:04+A11:04+A2:06+A12:06+A13:08+A14:10+A15:11
EN 60335-2-2:10+A11:12+A1:13
EN 55014-1:06+A1:09+A2:11
EN61000-3-2:14
EN61000-3-3:13
EN55014-2:97+A1:01+A2:08

Pro-Ject Audio Systems является подразделением Audio Tuning GmbH
1050 Vienna, Austria, Margaretenstrasse 98
(Австрия, 1050 Вена, Маргаретенштрассе 98)
info@project-audio.com