

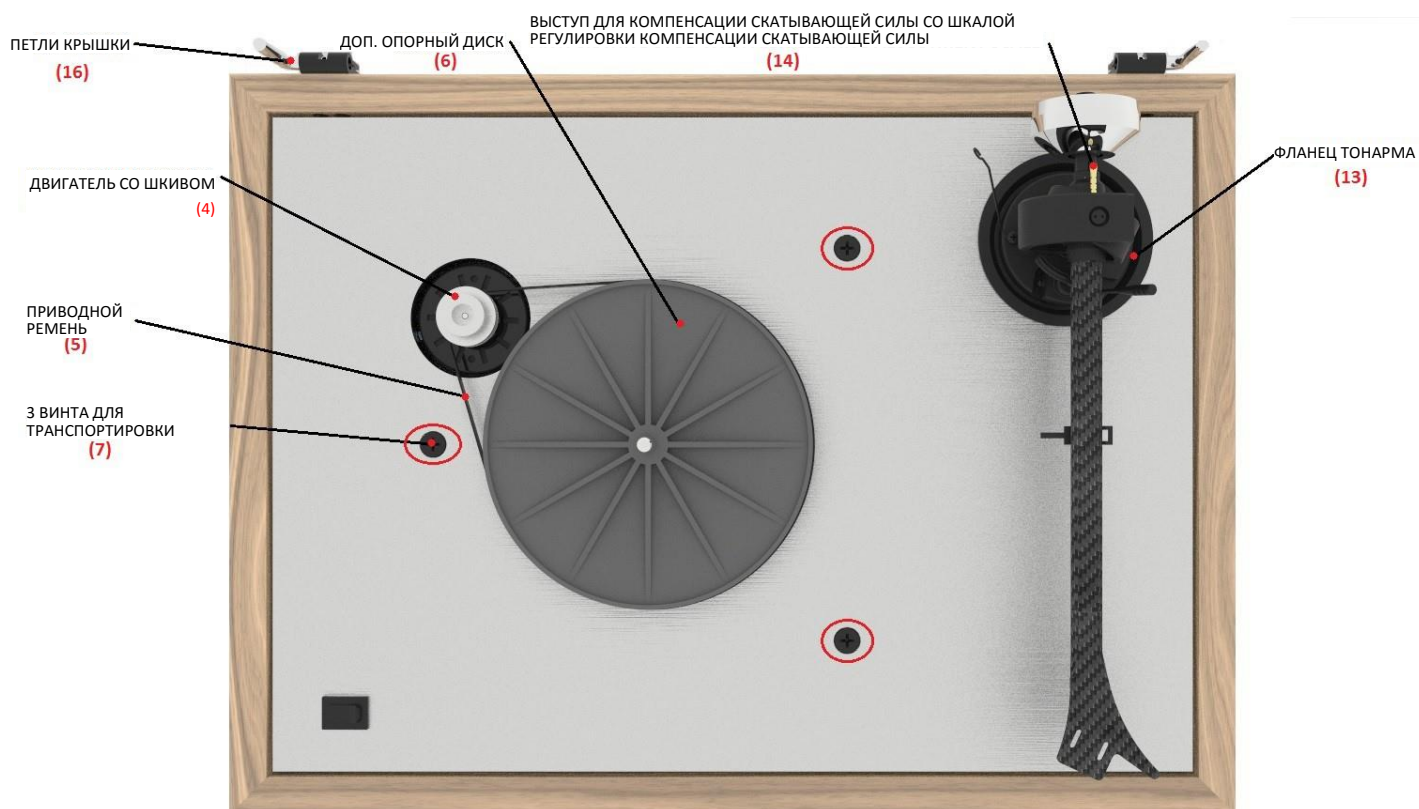

ИНСТРУКЦИИ ПО ИСПОЛЬЗОВАНИЮ The Classic

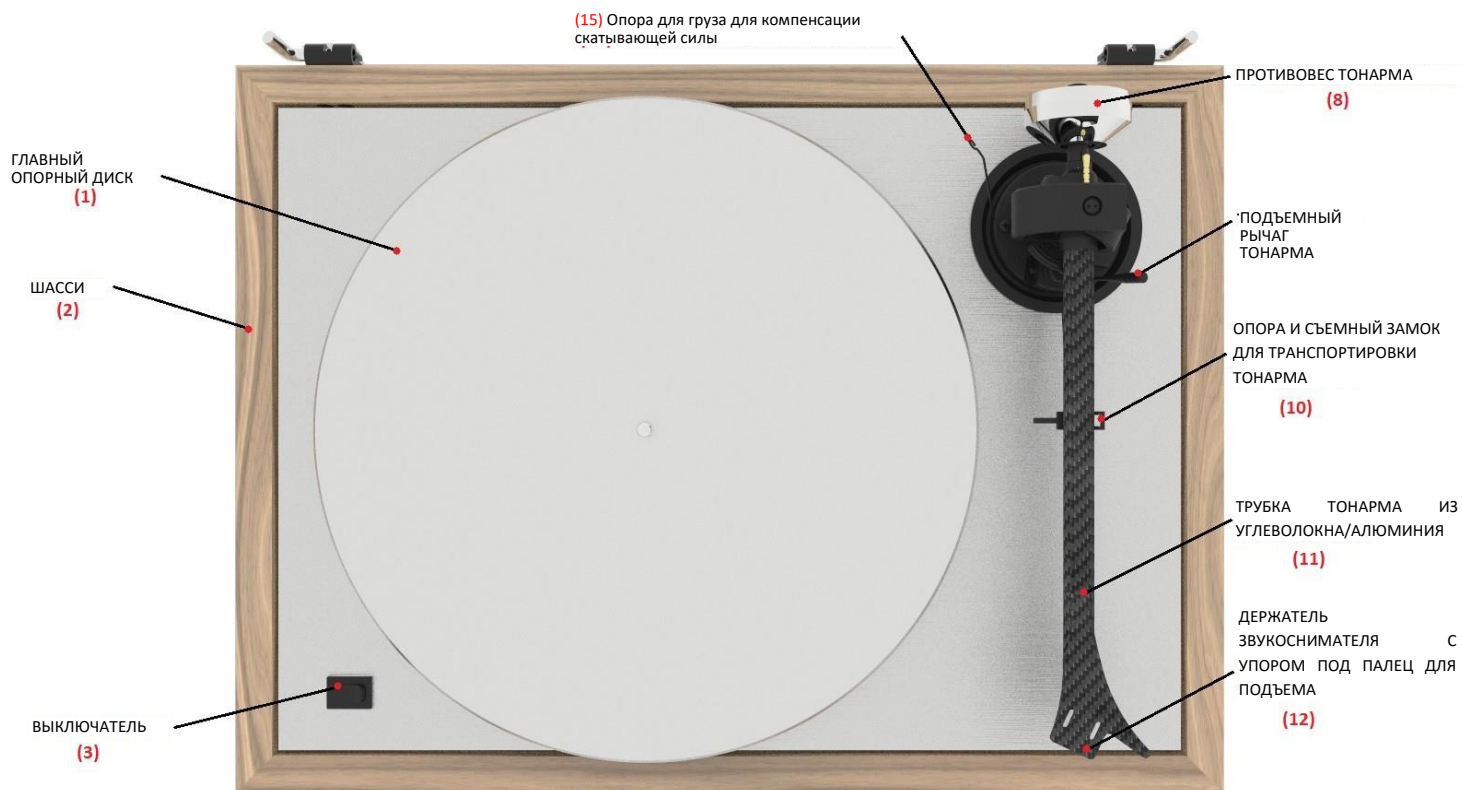

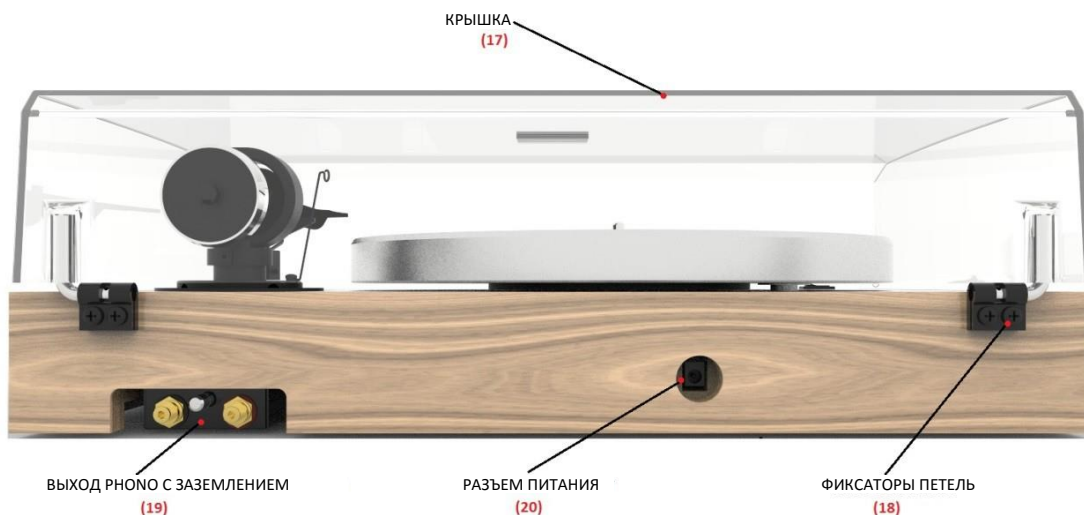

Pro-Ject The Classic

AUDIO SYSTEMS

Элементы управления, компоненты и соединения

- (1) ГЛАВНЫЙ ОПОРНЫЙ ДИСК
- (2) ШАССИ
- (3) ВЫКЛЮЧАТЕЛЬ
- (4) ДВИГАТЕЛЬ СО ШКИВОМ
- (5) ПРИВОДНОЙ РЕМЕНЬ
- (6) ДОПОЛНИТЕЛЬНЫЙ ОПОРНЫЙ ДИСК
- (7) ВИНТЫ ДЛЯ ТРАНСПОРТИРОВКИ
- (8) ПРОТИВОВЕС ТОНАРМА
- (9) ПОДЪЕМНЫЙ РЫЧАГ ТОНАРМА
- (10) ОПОРА И СЪЕМНЫЙ ЗАМОК ДЛЯ ТРАНСПОРТИРОВКИ ТОНАРМА
- (11) ТРУБКА ТОНАРМА ИЗ УГЛЕВОЛОКНА / АЛЮМИНИЯ
- (12) ДЕРЖАТЕЛЬ ГОЛОВКИ С УПОРОМ ПОД ПАЛЕЦ ДЛЯ ПОДЪЕМА
- (13) ФЛАНЕЦ ТОНАРМА
- (14) ВЫСТУП ДЛЯ КОМПЕНСАЦИИ СКАТЫВАЮЩЕЙ СИЛЫ СО ШКАЛОЙ РЕГУЛИРОВКИ КОМПЕНСАЦИИ СКАТЫВАЮЩЕЙ СИЛЫ
- (15) ОПОРА ДЛЯ ГРУЗА ДЛЯ КОМПЕНСАЦИИ СКАТЫВАЮЩЕЙ СИЛЫ
- (16) ПЕТЛИ КРЫШКИ
- (17) КРЫШКА
- (18) КРЕПЕЖ КРЫШКИ
- (19) ВЫХОД PHONO
- (20) РАЗЪЕМ ПИТАНИЯ

Принадлежности проигрывателя

- (1) Инструкции по использованию
- (2) Карточка для выравнивания звукоснимателя (не показана)
- (3) Белые хлопковые перчатки
- (4) Груз для компенсации скатывающей силы
- (5) Шестигранный ключ на 1,5 мм
- (6) Шестигранный ключ на 2 мм
- (7) Шестигранный ключ на 3 мм
- (8) Противовес № 183 для звукоснимателей массой 5 - 9 г
- (9) Переходник
- (10) Крючок
- (11) Измеритель давления иглы
- (12) Разъем Connect IT E RCA (не показан)
- (13) Тряпка (не показана)
- (14) Блок питания (не показан)

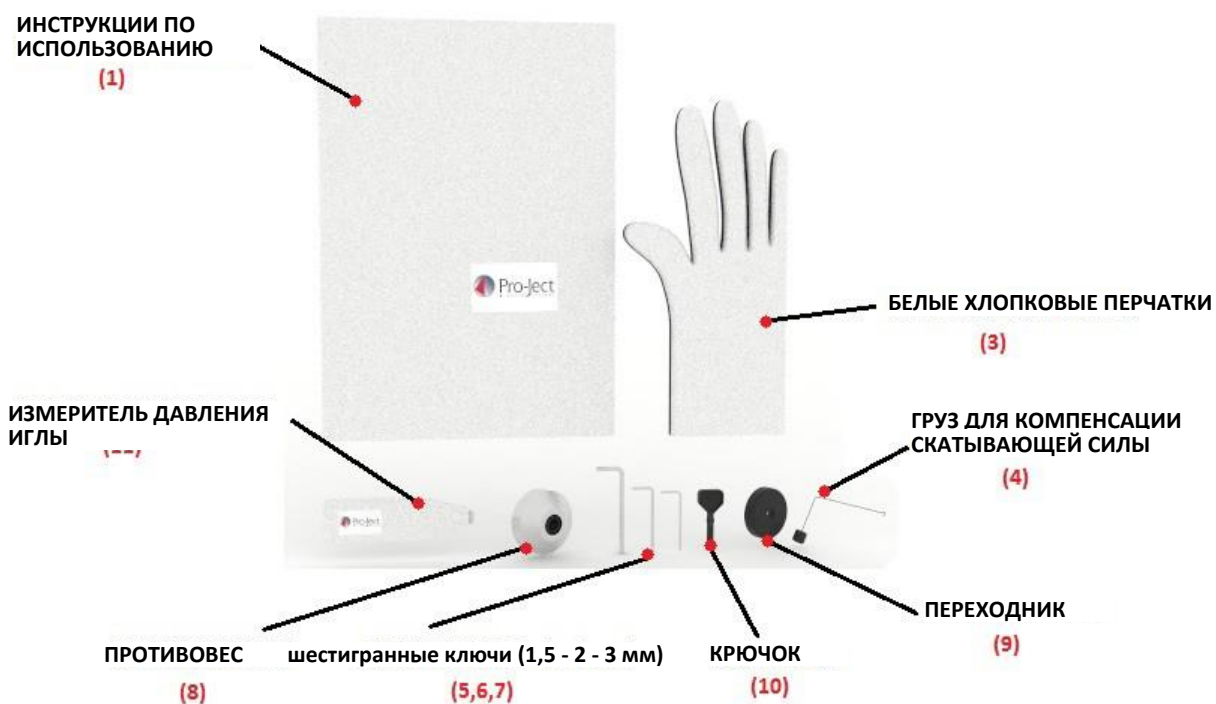

СОДЕРЖАНИЕ

ОБЗОР ПРОИГРЫВАТЕЛЯ	2 - 3
ОБЗОР ПРИНАДЛЕЖНОСТЕЙ	4
ПОДГОТОВКА И УСТАНОВКА	
1. ВИНТЫ ДЛЯ ТРАНСПОРТИРОВКИ	7
2. МОНТАЖ И ПОДКЛЮЧЕНИЕ ЗВУКОСНИМАТЕЛЯ	8
3. РЕГУЛИРОВКА ПРИЖИМНОЙ СИЛЫ ЗВУКОСНИМАТЕЛЯ	8
4. РЕГУЛИРОВКА КОМПЕНСАЦИИ СКАТЫВАЮЩЕЙ СИЛЫ	9
5. ПОДКЛЮЧЕНИЕ К УСИЛИТЕЛЮ	9
6. ПОДКЛЮЧЕНИЕ К СЕТИ ПИТАНИЯ	10
7. УСТАНОВКА КРЫШКИ	10
8. ВКЛЮЧЕНИЕ И ВЫКЛЮЧЕНИЕ	10
9. ИЗМЕНЕНИЕ СКОРОСТИ ВОСПРОИЗВЕДЕНИЯ	10
10. РЕГУЛИРОВКА УГЛА ВЕРТИКАЛЬНОГО СЛЕДОВАНИЯ (УВС)	10
11. РЕГУЛИРОВКА АЗИМУТА	11
12. ПОЛЕЗНЫЕ СОВЕТЫ	11
13. ОБСЛУЖИВАНИЕ И ОЧИСТКА	11
ТЕХНИЧЕСКИЕ ХАРАКТЕРИСТИКИ	12
ГАРАНТИЯ, СЕРВИС	13
УПАКОВКА	14

Уважаемые меломаны,

спасибо за покупку проигрывателя Pro-Ject Audio Systems.

Чтобы добиться максимального качества и надежности, внимательно изучите инструкции по использованию.



Предупреждение об опасности для пользователя, устройства или о возможности неправильного



Важное примечание

Следующие инструкции по регулировке звукоснимателя приведены на тот случай, если звукосниматель впоследствии заменятся на другую модель.

Во время сборки и регулировки мелкие детали могут потеряться. Чтобы избежать этого, аккуратно положите их в подходящий контейнер. Перед началом сборки ознакомьтесь с деталями, указанными выше, которые соответствующим образом пронумерованы на технических чертежах выше. Компоненты, упакованные отдельно, помечены звездочкой *.

Инструкции по безопасности

Блок питания используется для подключения и отключения устройства от сети. Убедитесь, что вы всегда сможете извлечь вилку из розетки. При вытаскивании шнура питания из розетки держитесь за вилку. Никогда не работайте с шнуром питания, если ваши руки мокрые или влажные.



Не допускайте попадания жидкостей в устройство. Никогда не ставьте какие-либо предметы с водой, например, цветочные вазы, на устройство или возле него. Не допускайте попадания жидкостей на устройство. Никогда не ставьте какие-либо источники открытого огня, например, зажженные свечи, на устройство или возле него. Устройство нельзя использовать во влажных или мокрых местах, возле ванн, раковин, плавательных бассейнов или в других подобных местах.

Дети не должны играть с пластиковыми пакетами во избежание удушья.

Проигрыватель поставляется частично разобранным, чтобы избежать повреждения чувствительных деталей. Сразу после получения убедитесь, что ни упаковка, ни устройство не имеют повреждений.

ПОДГОТОВКА И УСТАНОВКА

1. ВИНТЫ ДЛЯ ТРАНСПОРТИРОВКИ

Выкрутите три винта для транспортировки (7) из верхней части шасси перед установкой дополнительного опорного диска (6), приводного ремня (5) и главного опорного диска (1).

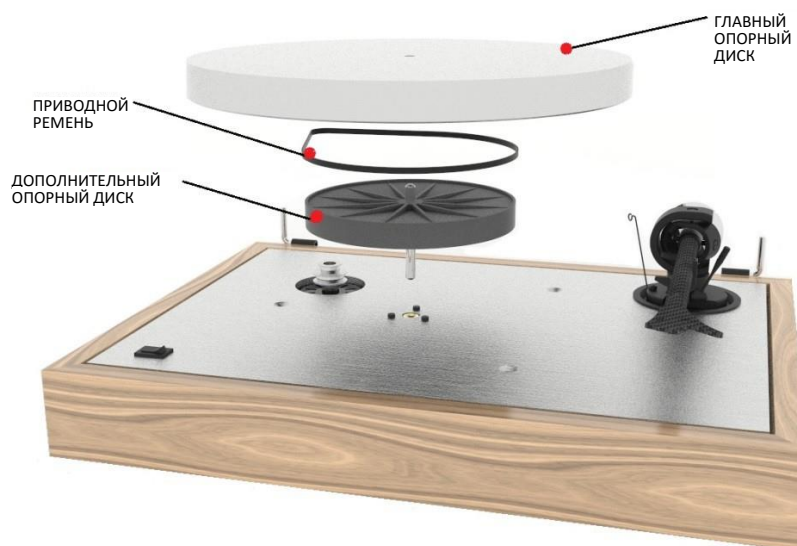
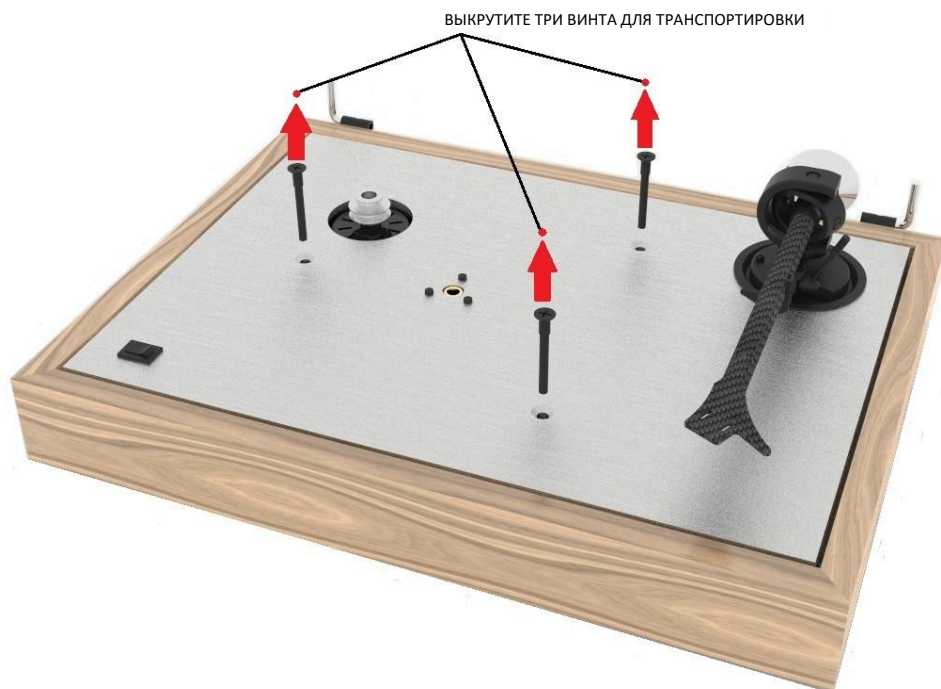

2. МОНТАЖ И ПОДКЛЮЧЕНИЕ ЗВУКОСНИМАТЕЛЯ

Можно устанавливать любые звукосниматели с расстоянием между монтажными отверстиями пол дюйма. Не снимая защитную крышку иглы, установите головку в держатель, используя поставляемые в комплекте винты, вставьте один винт в каждый паз на держателе (12). Пока что не затягивайте гайки.

Соедините провода тонарма с выводами головки звукоснимателя следующим образом.

белый	плюс левого канала (L+)
красный	плюс правого канала (R+)
зеленый	минус правого канала (R-)
синий	минус левого канала (L-)

Максимального качества звука можно добиться только при правильной регулировке звукоснимателя. Для выполнения этой задачи требуются специальные инструменты, например, инструмент для регулировки от Pro-Ject Audio Systems. Если вы не знаете, как правильно регулировать звукосниматели, обратитесь за помощью к представителю Pro-Ject Audio Systems.



Обратите внимание: регулировка звукоснимателя и тонарма требует максимального внимания во избежание повреждения звукоснимателя или подшипников тонарма. Обратитесь к местному представителю, если вы не знаете, какие шаги и меры предосторожности надо предпринять.

3. РЕГУЛИРОВКА ПРИЖИМНОЙ СИЛЫ ЗВУКОСНИМАТЕЛЯ

Противовес (8) из комплекта поставки подходит для звукоснимателей массой 5 - 9 г (груз № 183). Отрегулируйте прижимную силу перед настройкой компенсации скатывающей силы.

Установите противовес (8) посередине опорного стержня в задней части тонарма, крепежный винт должен находиться наверху.

Отключите питание, остановите опорный диск, установите измеритель давления иглы (13) на опорный диск. Чтобы задать рекомендуемую прижимную силу 18 мН (1 мН = 0,1 г / 0,1 фунт), установите кончик иглы точно между двумя точками на 15 мН и 20 мН.

Если манометр иглы выравнивается, то установлена правильная прижимная сила. Однако если прижимная сила слишком мала или велика, манометр не будет двигаться или наклонится.

Чтобы отрегулировать прижимную силу, аккуратно двигайте противовес (8) вдоль опорного стержня, пока прижимная сила иглы не станет достаточной, чтобы поднять измеритель давления до ровного положения. Чтобы уменьшить прижимную силу, двигайте противовес (8) от звукоснимателя, а чтобы увеличить ее – к звукоснимателю.



Примечание: Рекомендуется снять иглу с манометра во время выполнения регулировки, чтобы избежать повреждения иглы.

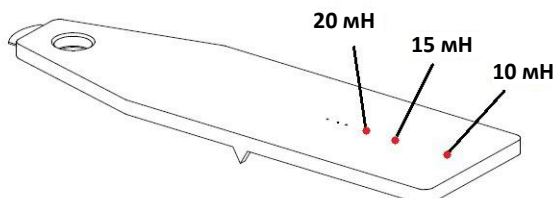

ИЗМЕРИТЕЛЬ ДАВЛЕНИЯ ИГЛЫ

4. РЕГУЛИРОВКА КОМПЕНСАЦИИ СКАТЫВАЮЩЕЙ СИЛЫ

Наденьте петлю для компенсации скатывающей силы на шкалу регулировки компенсации скатывающей силы.

Компенсацию скатывающей силы необходимо отрегулировать согласно прижимной силе следующим образом:

<u>Прижимная сила</u>	<u>Канавка в штыре (15)</u>
10 - 14 мН	1-я от подшипниковых колец
15 - 19 мН	3-я от подшипниковых колец
20 мН и выше	3-я от подшипниковых колец

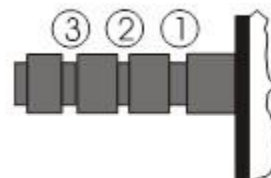

ВЫСТУП ДЛЯ
СКАТЫВАЮЩЕЙ
ШКАЛОЙ
КОМПЕНСАЦИИ
СИЛЫ

КОМПЕНСАЦИИ
СИЛЫ СО
РЕГУЛИРОВКИ
СКАТЫВАЮЩЕЙ
СИЛЫ

ПЕТЛЯ ДЛЯ
КОМПЕНСАЦИИ
СКАТЫВАЮЩЕЙ
СИЛЫ

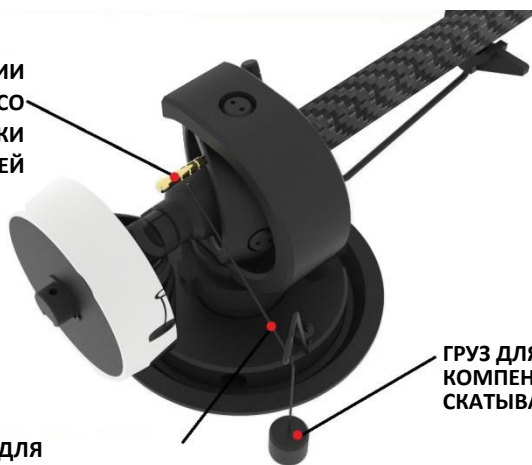

ГРУЗ ДЛЯ
КОМПЕНСАЦИИ
СКАТЫВАЮЩЕЙ
СИЛЫ

5. ПОДКЛЮЧЕНИЕ К УСИЛИТЕЛЮ

На проигрывателе есть позолоченные гнезда Phono RCA (19), поэтому вы можете заменить соединительные кабели из комплекта поставки на более качественные, например, Pro-Ject Connect IT C/CC/Si для подключения усилителя, если хотите. Используйте вход Phono (иногда маркируется как "грам.", "диск", или RIAA) на усилителе. Убедитесь, что вход Phono обеспечивает необходимое сопоставление и усиление для используемого типа звукоснимателя. Линейные входы (компакт-диск, радиоприемник, магнитофон или видеомагнитофон) не подходят.

Правильно подключайте левый и правый каналы. **ПРАВЫЙ КАНАЛ** обычно имеет **КРАСНУЮ** маркировку, а **ЛЕВЫЙ** – **ЧЕРНУЮ** или **БЕЛУЮ**. Правильные сведения указаны в руководстве к вашему усилителю. Если вы слышите жужжание, необходимо подключить провод заземления к винтовой клемме между гнездами.

Если на вашем усилителе нет входа, подходящего для звукоснимателей Phono, требуется отдельный предусилитель-фонокорректор для звукоснимателей с подвижным магнитом или подвижной катушкой. Его необходимо подключать между проигрывателем и свободным линейным входом усилителя.

Подробная информация о соединительных кабелях Pro-Ject Audio Systems и предусилителях-фонокорректорах находится на нашем сайте: www.project-audio.com

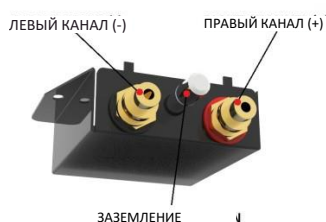

6. ПОДКЛЮЧЕНИЕ К СЕТИ ПИТАНИЯ

Проигрыватель поставляется с блоком питания, подходящим для сети питания вашей страны. Проверьте этикетку перед подключением и убедитесь, что ваша сеть питания подходит для проигрывателя.



Вставьте вилку низкого напряжения источника питания в разъем (20) на задней стороне проигрывателя перед подключением блока питания к сети.

7. УСТАНОВКА КРЫШКИ

Установите крышку (17, для защиты от пыли) на штифты петель и отрегулируйте винты (18), чтобы крышка оставалась открытой в нужном положении, при этом она должна открываться и закрываться плавно.

8. ВКЛЮЧЕНИЕ И ВЫКЛЮЧЕНИЕ

Нажатие кнопки включения (3) по очереди запускает и останавливает двигатель.

9. ИЗМЕНЕНИЕ СКОРОСТИ ВОСПРОИЗВЕДЕНИЯ

Чтобы проигрывать записи на скорости 45 об/мин, наденьте ремень (5) на часть шкива (4) большего диаметра при помощи поставляемого инструмента (10 – список принадлежностей). Чтобы вернуться к 33 об/мин, повторите процедуру, используя часть меньшего диаметра на шкиве.

10. РЕГУЛИРОВКА УГЛА ВЕРТИКАЛЬНОГО ТРЕКИНГА (УВТ)

Установите пластинку на опорный диск. Когда игла опущена в дорожку пластинки, а тонарм не покоится на подъемном рычаге, трубка тонарма должна быть параллельна поверхности пластинки.

Если это не так, ослабьте оба шестигранных винта в основании тонарма настолько, чтобы добиться вертикального перемещения стойки тонарма без усилий, и сдвиньте тонарм вверх или вниз до параллели.

Затяните шестигранные винты, не прикладывая чрезмерных усилий (не деформируя стойку тонарма) – достаточно затяжки вручную.

ВИНТЫ РЕГУЛИРОВКИ УВС



11. РЕГУЛИРОВКА АЗИМУТА

Игла головки должна находиться вертикально в канавке пластинки, чтобы повторять контуры стенок канавки правильным образом.

Небольшой винт со стороны подшипника тонарма позволяет скорректировать неправильный азимут.

Ослабьте винт настолько, чтобы иметь возможность вращать трубку тонарма без усилий. Примечание! Не выкручивайте этот винт полностью!



12. ПОЛЕЗНЫЕ СОВЕТЫ

Эта крышка не только защищает от пыли, но также выступает в качестве резонатора, который возбуждается от звуковой энергии, исходящей от ваших громкоговорителей во время воспроизведения, и передает эту энергию в основание. Поэтому рекомендуется снять крышку для получения более качественного звука. Проигрыватель следует установить на поверхности с малым резонансом, например, выполненные из дерева или многослойной фанеры, чтобы избежать вибраций конструкции, которые мешают воспроизведению.

13. ОБСЛУЖИВАНИЕ И ОЧИСТКА

Проигрыватель не требует или практически не требует регулярного обслуживания. Протирайте пыль слегка влажной антистатической тканью. Никогда не используйте сухую ткань, т.к. это создает статическое электричество, которое привлекает больше пыли! В специальных магазинах продаются антистатические чистящие жидкости, но их нужно наносить в небольшом количестве, чтобы не повредить резиновые детали. Во избежание повреждений рекомендуется закрывать иглу крышкой перед очисткой или обслуживанием.

Если проигрыватель не используется в течение длительного времени, приводной ремень можно снять для предотвращения неравномерного натяжения.



Всегда отключайте проигрыватель от сети питания перед обслуживанием!

ТЕХНИЧЕСКИЕ ХАРАКТЕРИСТИКИ

Pro-Ject THE CLASSIC с комбинированным тонармом 9" из углеволокна/алюминия

Номинальные скорости	33 / 45 об/мин
Колебания скорости	33: $\pm 0,15$ % 45: $\pm 0,12$ %
Коэффициент детонации	33: $\pm 0,11$ % 45: $\pm 0,10$ %
Сигнал/шум	70 дБ
Рабочая масса тонарма	13,5 г
Рабочая длина тонарма	9" (230 мм)
Вынос	18 мм
Энергопотребление	5 Вт / >0,5 Вт в режиме ожидания
Внешний блок питания	15 В / 1,6 А пост. тока, универсальный блок питания
Размеры (Ш x В x Г)	462 x 131 x 351 мм, с открытой крышкой 462 x 423 x 390
Масса	10,2 кг

Технические характеристики звукоснимателя с подвижным магнитом Ortofon 2M Silver

Частотный диапазон	20-22 000 Гц
Разделение каналов	23 дБ/1 кГц
Выходное напряжение	4 мВ
Рекомендуемый импеданс нагрузки	47 кОм/подключение усилителя – вход подвижного магнита
Соответствие/тип иглы	20 мкм/мН – эллиптическая
Рекомендуемая прижимная сила	18 мН
Масса	7,2 г

Возможное неправильное использование и сбои

Проигрыватели Pro-Ject производятся по строгим стандартам и проходят тщательный контроль качества перед отгрузкой с завода. Возможные сбои не всегда связаны с проблемами материалов или производства, но могут иногда вызываться неправильным использованием или неблагоприятными обстоятельствами. Поэтому ниже приведен следующий список частых сбоев.

Опорный диск не вращается, хотя устройство включено:

- Устройство не подключено к блоку питания.
- Отсутствует напряжение в розетке.
- Приводной ремень не установлен или соскользнул.

Нет сигнала по одному или обоим каналам:

- Нет контакта между звукоснимателем и внутренней проводкой тонарма или звукоснимателем и проводом тонарма или звукоснимателем и модулем проигрывателя или между звукоснимателем и усилителем. Это может вызываться неисправной вилкой, порванным проводом или поломкой паяного соединения или просто ненадежным подключением штекера/гнезда.
- Вход граммофона не выбран на усилителе.
- Усилитель не включен.
- Усилитель или громкоговорители неисправны или отключены.
- Нет подключения к громкоговорителям.

Сильное жужжание на входе граммофона:

- Нет заземления между звукоснимателем или тонармом или кабелем тонарма и усилителем или контуром заземления.

Искаженный или неравномерный звук из одного или обоих каналов:

- Проигрыватель подключен к неправильному входу или усилителю или переключатель "подвижный магнит/подвижная катушка" установлен неправильно.
- Игла или консоль повреждены.
- Неправильная скорость, приводной ремень перенатянут или загрязнен, подшипник опорного диска не смазан, загрязнен или поврежден.

Обслуживание

При обнаружении проблем, которые вы не можете устранить или выявить согласно указаниям выше, свяжитесь с вашим продавцом для получения консультации. Если он все равно не может решить проблему, устройство необходимо отправить официальному представителю в вашей стране.

Гарантийный ремонт осуществляется только если устройство возвращается в оригинальной упаковке. Поэтому мы рекомендуем не выбрасывать ее.

Прежде, чем вернуть проигрыватель, обязательно аккуратно разберите его и правильно упакуйте в оригинальную упаковку согласно схемам на последней странице руководства. Снимите следующие детали и упакуйте их отдельно: крышка, противовес, груз для компенсации скатывающей силы и ремень. Установите защитную крышку звукоснимателя. Вставьте транспортные винты для субшасси, транспортный замок для тонарма, а затем аккуратно упакуйте проигрыватель.

Гарантия



Производитель не несет ответственности за повреждения, вызванные несоблюдением настоящих правил использования и/или транспортировкой без оригинальной упаковки. Модификации или изменения любой части изделия без разрешения освобождают производителя от какой-либо ответственности перед покупателем.

Pro-Ject Audio Systems – это зарегистрированная торговая марка компании H. Lichtenegger.

Это руководство было составлено: Pro-Ject Audio Systems Авторское право © 2016. Все права сохранены.

Информация была правильной на момент передачи в печать. Производитель оставляет за собой право вносить изменения в технические характеристики без предварительного уведомления по своему усмотрению в целях технического развития.

