

# ПРОЕКЦИОННЫЕ ЭКРАНЫ



ВСЕ ОБ ЭКРАНАХ...



Основанная в 1977 году корпорация Vutec – это глобальный лидер и один из ведущих мировых производителей проекционных экранов и AV аксессуаров. Передовая линейка продуктов Vutec предназначена для удовлетворения постоянно возрастающих требований энтузиастов видео, а также аудио/видео дилеров во всем мире. Vutec владеет множеством патентов и прав на разнообразные видео продукты, включая наши революционные экраны SilverStar™ 2D/3D, Vision X™ и проекционные экраны Vutec™.

Лидерство Vutec в области технологий создания экранов продолжается благодаря новаторским методам производства экранов для прямой/обратной проекции, систем маскирования и инструментов для AV презентаций. Сконструированные на самом высшем уровне продукты Vutec представляют широкий выбор новых моделей, материалов для экранов и размеров, способных удовлетворить любые требования. Экранные технологии Vutec ориентированы на самые требовательные инсталляции – от залов совещаний, классных комнат и тренажеров-симуляторов до заказных домашних театров.

Vutec первоначально был признан в отрасли первопроходцем в разработке изогнутых экранов с высоким коэффициентом усиления и впоследствии сохранил свою лидирующую позицию за счет выпуска таких продуктов, как революционные, запатентованные экраны SilverStar™. Также в наш модельный ряд входит множество изделий удостоенных наградами, такие как:

- ArtScreen, моторизованные картины в рамах, которые преобразуют телевизоры или проекционные экраны в настоящие произведения искусства в багетной раме
- Fusion HD и PrismaTec - системы обратной проекции
- множество моторизованных экранов для монтажа в потолок
- полная линейка двухформатных маскирующих проекционных экранов

Новым шагом в славной истории Vutec стала ISF сертификация большинства полотен, что говорит о высочайшем качестве проекционных экранов.

Vutec Corporation – это частная компания, штаб-квартира которой и производственные мощности находятся в городе Корал Спрингс, Флорида, США. Благодаря собственному производству Vutec имеет самый короткий производственный цикл заказных экранов в индустрии. Обеспечивая сервис через постоянно расширяющуюся глобальную сеть авторизованных дилеров в 87 странах, Vutec поставляет продукты и аксессуары, предназначенные для домашних театров, а также коммерческих, промышленных, образовательных и государственных учреждений во всем мире.



ВЫБОР И ПОЛОЖЕНИЕ ЭКРАНА	04
ПОЛОТНА ДЛЯ ЭКРАНОВ	05

### СТАЦИОНАРНЫЕ ЭКРАНЫ

SILVERSTAR 3D-A	08
SILVERSTAR 3D-P	09
SILVERSTAR SSX	10
VU-EASY	11
AUTOMASK-H	12
AUTOMASK-V	13
ELEGANTE FIXED	14

### МОТОРИЗОВАННЫЕ ЭКРАНЫ

RETRACTA-VU PRO	19
LECTRIC I	20
LECTRIC III	21
LECTRIC I FD	22
LECTRIC III FD	23
LECTRIC II	26
LECTRIC IV	27
ELEGANTE MOTORIZED	28
CONSORT LECTRO IR QM	29
VU-FLEX PRO DUPLEX	30
RETRACTABLE AWNING SCREEN	31

### ДЕКОРИРУЮЩИЕ СИСТЕМЫ ARTSCREEN

THEATER ART SYSTEMS - HORIZONTAL & VERTICAL	34
THEATER ART CINESCAPE	35
ARTSCREEN	36
ARTSCREEN STUDIO SERIES	39
ARTSCREEN DECOFRAME	40
ARTSCREEN DECO-VU FRAME	41

### ЭКРАНЫ ДЛЯ ОБРАТНОЙ ПРОЕКЦИИ

PRISMATEC	44
FUSION-HD	45
RETRO-TRAC	46
MIRROR-TEC	47

### РУЧНЫЕ И ПОРТАТИВНЫЕ ЭКРАНЫ

HD II & HD III	49
CONSORT	50
CONSORT TRIPOD	51
CONSORT PORTA-VU RISER	52
CONSORT PORTA-VU TRAVELLER	53

### ЛИФТЫ ДЛЯ ПРОЕКТОРОВ

PROJECTOR SCISSOR LIFT	56
RETRACTA PROJECTOR LIFT	57

### АКСЕССУАРЫ

УПРАВЛЕНИЕ И ПЕРЕКЛЮЧАТЕЛИ	58
СЛОВАРЬ	61



# ВЫБОР ЭКРАНА И ЕГО ПОЛОЖЕНИЕ

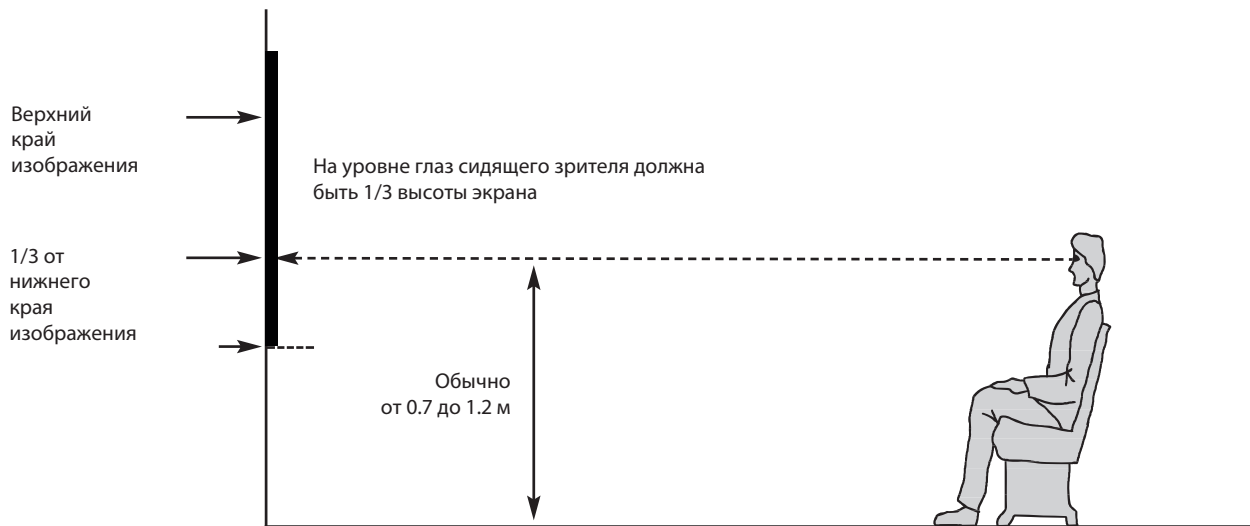

Диагональ	Расстояние до зрителей	
	Мин.	Макс.
92"	2,5 м	3,5 м
103"	2,8 м	3,9 м
110"	3 м	4,2 м
123"	3,3 м	4,6 м

## Выбор размера экрана

Размер экрана должен быть достаточно большим для того, чтобы зрители в последнем ряду хорошо различали детали изображения. Для зрителей первого ряда должен обеспечиваться комфортный просмотр изображения по всей ширине.

На выбор размера экрана могут влиять разные факторы, такие как общие размеры помещения, условия инсталляции, характеристики проектора, но приоритетным фактором является расстояние до зрителя. С приходом эры 3D, классические методы расчета расстояния до зрителя изменились, так как 3D картинка зрительно уменьшает размер экрана. Расстояние до первого зрителя должно составлять 1.2 – 1.7 ширины экрана.

Для комфортного просмотра глаза зрителя должны находиться на высоте 1/3 от общей высоты. Средняя расчетная высота линии просмотра сидящего зрителя 0.7 – 1.2 метра. При недостаточной высоте полотна, необходимо заказать экран с увеличенным верхним черным полем (TBTL).

Как рассчитать проекционное расстояние на основании размеров и данных проектора:

Проекционное расстояние = Ширина экрана x Проекционное отношение проектора.

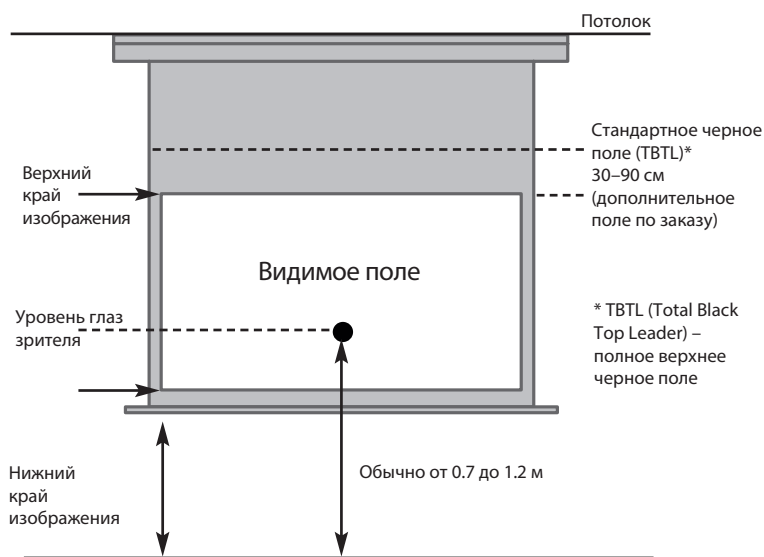

## ПРЯМАЯ ПРОЕКЦИЯ

### SilverStar

Материал : Жесткий  
Коэффициент отражения: 6.0  
Подлинный HD материал с высоким коэффициентом усиления для стационарных экранов прямой проекции.

- Улучшенная четкость изображения
- Высокая контрастность и яркие цвета даже в условиях сильной внешней засветки
- Для экранов больших размеров SilverStar может быть собран из нескольких полотен

### Vu-Flex Pro

Материал : Армированный  
Коэффициент отражения: 1.1  
Рекомендованное Vutec полотно.

- Выдающиеся цвета и равномерность белого
- 4K ready
- Широкий угол просмотра
- Рекомендовано для помещений с контролируемым освещением
- Тяжелый, усиленный материал с внутренним натяжением и белым покрытием, не склонный к скручиванию



### BriteWhite

Материал : Неармированный  
Коэффициент отражения: 1.1  
Полотно было разработано, чтобы удовлетворить строгим стандартам цветопередачи и однородности.

- Превосходные цвета и однородность белого
- Рекомендовано для помещений с контролируемым освещением
- Идеально подходит для выделенных домашних кинотеатров
- Широкий угол просмотра
- Требуется петлевого натяжения в моторизованных конфигурациях



### BriteWhite Opaque

Материал : Неармированный  
Коэффициент отражения: 1.3  
BriteWhite Opaque предлагает те же светоотражающие свойства что Brite-White, однако обладает черной подкладкой, что позволяет получить превосходный результат даже в помещениях с высоким уровнем внешней засветки.

- Превосходные цвета и однородность белого по полю просмотра
- Требуется петлевого натяжения в моторизованных конфигурациях
- Рекомендовано для помещений с контролируемым освещением
- Широкий угол просмотра

### GreyDove

Материал : Неармированный  
Коэффициент отражения: 0.95  
Этот материал на серой основе был разработан, чтобы повысить контрастность цифровых проекторов в комнатах просмотра, где нет полного затемнения.

- Увеличение уровня черного
- Превосходная производительность в условиях сильной внешней засветки
- Насыщенные цвета
- Серое виниловое полотно, требующее петлевого натяжения

### Matte White

Материал : Армированный  
Коэффициент отражения: 1.0  
Стандартный белый материал на виниловой основе, усиленный стекловолокном, имеет черное поле с обратной стороны для повышения контрастности изображения.

### MatteGrey (только для линейки Elegante)

Материал : Армированный  
Коэффициент отражения: 0.95  
Стандартный слегка серый материал на виниловой основе, усиленный стекловолокном, имеет черное поле с обратной стороны. Только для линейки Elegante.



### SoundScreen

Материал : Армированный  
Коэффициент отражения: 0.8  
Увеченный наградами акустически прозрачный материал позволяет получить превосходное изображение.

- Превосходные цвета и однородность белого
- Рекомендовано для помещений с контролируемым освещением
- Долговечное полотно, состоящее из винила нанесенного на тканную основу, которое всегда остается плоским и не требует петлевого натяжения
- SoundScreen сконструирован для всех HD 1080p проекционных технологий



### GreyDove SoundScreen

Материал : Армированный  
Коэффициент отражения: 0.6  
Это акустически прозрачное полотно предлагает:

- Максимальную передачу звука для всех HD 1080p проекционных технологий
- Повышение уровня черного
- Общее насыщение цветов
- Превосходная производительность в помещениях с высокой внешней засветкой

## ОБРАТНАЯ ПРОЕКЦИЯ

### Fusion-HD

Материал : Жесткий  
Коэффициент отражения: 2.0  
Жесткий акриловый экран для обратной проекции, представляющий последние достижения в технологии просветных экранов.

- Высокий контраст

### PrismaTec

Материал : Жесткий  
Коэффициент отражения: 5.0  
Высокая контрастность, высокий коэффициент усиления, жесткий материал для обратной проекции, сконструированный для условий неконтролируемого освещения и домашних театров.

### Rear-Vu

Материал : Неармированный  
Коэффициент отражения: 2.5  
Rear-Vu – это материал для обратной проекции, для которого требуется петлевого натяжения в моторизованных конфигурациях.



СТАЦИОНАРНЫЕ ЭКРАНЫ



**ELECTRONIC  
HOUSE**

Подбор оборудования и дизайн кинотеатра выполнены First Impressions Theme Theatres, Miami, Florida

# SILVERSTAR 3D-A

2D/3D ЭКРАН



SilverStar™ 3D-A (для активной технологии) – увенчанный наградами экран Vutec с возможностями отображения 3D-A + 2D + HD. Этот революционный экран с высоким коэффициентом отражения, обеспечивающий наивысшее качество изображения, живые краски, высокую контрастность, и широкую зону просмотра, в которой гарантированы подлинные кинематографические 3D впечатления.

Выдающиеся характеристики SilverStar 3D-A основаны на инновационной запатентованной технологии металлизированного покрытия, которая обеспечивает максимальную производительность. Эта передовая технология повышает насыщенность красок и контрастность изображения, причем в помещениях как с регулируемой, так и с неконтролируемой освещенностью. Потери яркости изображения при просмотре через активные 3D очки составляют около 50%. SilverStar 3D-A может компенсировать эти потери, благодаря повышенной яркости, и в результате зритель получит более полные и глубокие 3D впечатления.

Благодаря непревзойденной универсальности, SilverStar™ 3D-A выбирают для домашних театров, магазинных витрин, образовательных учреждений, диспетчерских и командных центров.

Патент США NO. 7,057,812

## ОСОБЕННОСТИ

- 3D-A + 2D + HD на одном экране
- Супервысокий коэффициент отражения
- Высокая контрастность
- Живые краски
- Превосходное подавление внешней засветки
- Широкая зона просмотра
- Выдающееся воспроизведение цветов
- Экструдированная 4см рама с отделкой черным бархатом
- Возможность совмещения панелей для больших презентаций
- Жесткий материал
- Экран поставляется полностью собранным в деревянной упаковке
- Заказные размеры и форматы
- Опционные трубчатые ножки-опоры
- Гарантия 1 год

## ФОРМАТЫ / СТАНДАРТНЫЕ РАЗМЕРЫ

Standard (4:3) : 72" - 118"

HDTV (16:9) : 92" - 145"

Computer (16:10) : 94" - 134"

Widescreen (2.35:1) : 115" - 181"

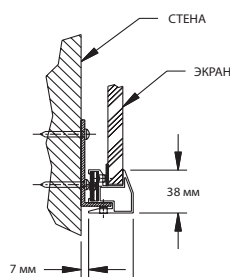
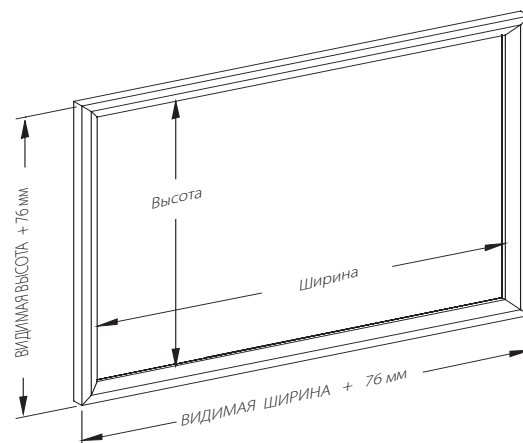





## SILVERSTAR 3D-P

2D/3D ЭКРАН

SilverStar™ 3D-P (пассивная технология) – увенчанный наградами экран Vutec с возможностями отображения 3D-P + 2D + HD. Это многофункциональный экран поистине высокого класса, с высоким коэффициентом отражения, обеспечивающий наивысшее качество изображения, живые краски, высокую контрастность, и широкую зону просмотра. Выдающиеся характеристики SilverStar 3D-P базируются на новаторской, запатентованной технологии серебряного покрытия.

Эта передовая технология повышает насыщенность красок и контрастность изображения, причем в помещениях как с регулируемой, так и с неконтролируемой освещенностью. Потери яркости изображения при просмотре через 3D очки составляют около 50%. Это обусловлено процессом поляризации света, создающим 3D эффект. SilverStar 3D-P может компенсировать эти потери, благодаря повышенной яркости, и в результате зритель получит более полные и глубокие 3D впечатления.

Благодаря непревзойденным характеристикам, SilverStar 3D-P выбирают для домашних театров, чтобы получить подлинно кинематографические впечатления.

Патент США NO. 7,057,812

### ФОРМАТЫ / СТАНДАРТНЫЕ РАЗМЕРЫ

HDTV (16:9) : 92" - 145"

Widescreen (2.35:1) : 115" - 181"

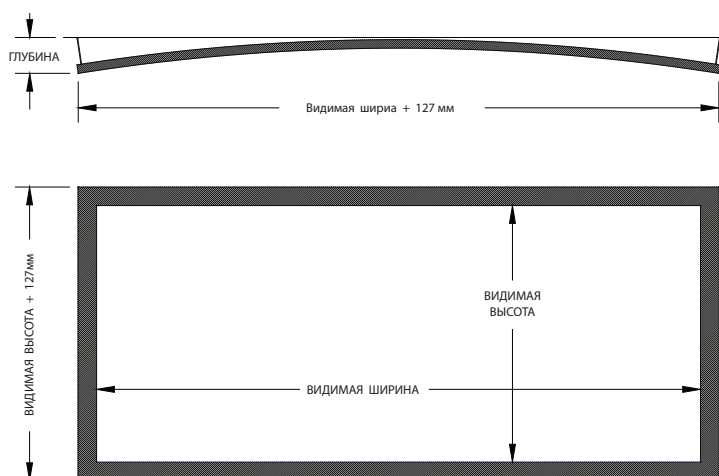

### ОСОБЕННОСТИ

- 3D-P + 2D + HD в одном экране
- Супервысокий коэффициент отражения
- Высокая контрастность
- Живые краски
- Передовые характеристики для реализации пассивной технологии
- Превосходное подавление внешней засветки
- Выдающееся воспроизведение цветов
- Рама из экструдированного алюминия шириной 4см с отделкой черным бархатом
- Экран поставляется полностью собранным в деревянной упаковке
- Заказные размеры и форматы
- Жесткий материал
- Опционные трубчатые ножки-опоры
- Гарантия 1 год



# SILVERSTAR SSX

Стационарный экран с ультратонкой жесткой рамой

SilverStar™ SSX – жесткий экран на ультратонкой раме, созданный на базе увенчанной наградами, патентованной технологии Vutec SilverStar. Он также предоставляет отличное качество изображения, беспрецедентную яркость, натуральную цветопередачу, высокую контрастность и широкую зону просмотра.

SilverStar™ SSX обладает современным дизайном для энтузиастов домашних театров. Устанавливая новый стандарт в отрасли, SilverStar SSX предлагается во всех экранных форматах и размерах вплоть до 151" по диагонали. Он не требует сборки и может быть установлен на стене или потолке.



Патент США NO. 7,057,812

## ОСОБЕННОСТИ

- 3D-A + 2D + HD в одном экране
- Высокая контрастность
- Живые краски
- Превосходное подавление внешней засветки
- Широкая зона просмотра
- Выдающееся воспроизведение цветов
- Ультратонкая рама с черной отделкой
- Жесткий материал
- Экран поставляется полностью собранным в деревянной упаковке
- Заказные размеры и форматы
- Гарантия 1 год

## ФОРМАТЫ / СТАНДАРТНЫЕ РАЗМЕРЫ

Standard (4:3) : 72" - 98"

HDTV (16:9) : 92" - 120"

Computer (16:10) : 94" - 111"

Widescreen (2.35:1) : 115" - 151"

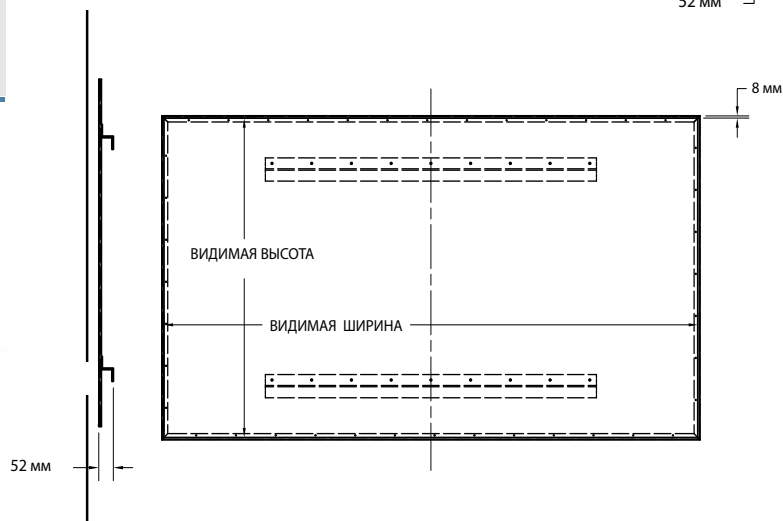
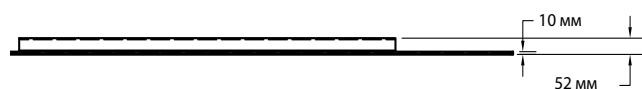



## VU-EASY

Стационарный настенный экран

Vu-Easy – это самый популярный высококачественный стационарный настенный экран Vutec. Имея постоянное натяжение, он легок в установке и доступен с шестью вариантами полотен, которые можно подобрать для просмотра в условиях любого помещения. Vu-Easy обладает черной бархатной рамой с фаской и системой VTS™ (Vutec Tensioning System - фирменная система натяжения Vutec) для легкой инсталляции. Поставляется в форматах 16:9, 16:10, 2.35:1, 4:3 и практически не ограничен размерами.

Vu-Easy также доступен с нашим удостоенным наград, акустически прозрачным полотном SoundScreen, которое позволяет разместить колонки за экраном для получения потрясающих впечатлений от многоканального звука.

### ФОРМАТЫ / СТАНДАРТНЫЕ РАЗМЕРЫ

Standard (4:3) : 72" - ∞

HDTV (16:9) : 92" - ∞

Computer (16:10) : 94" - ∞

Widescreen (2.35:1) : 115" - ∞

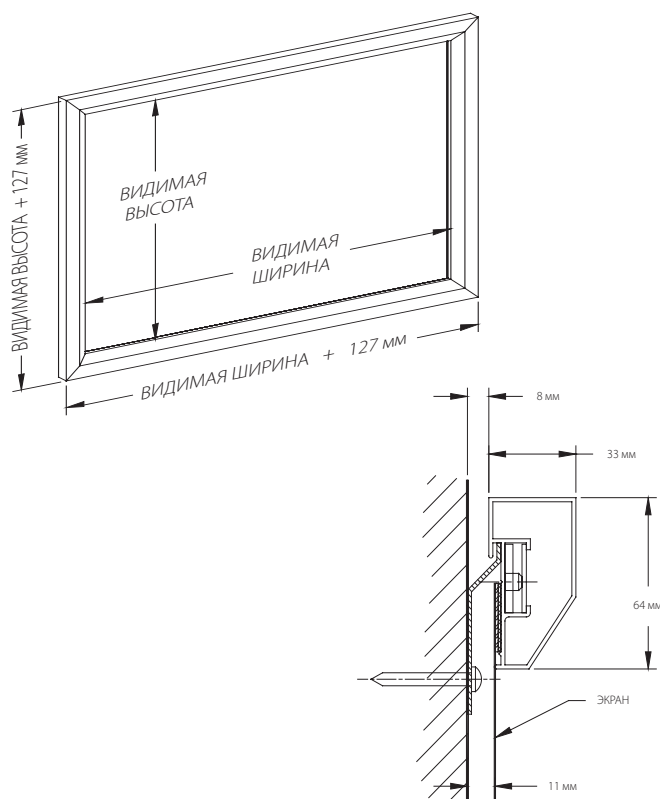



### ОСОБЕННОСТИ

- Легкая сборка экрана
- Рама из экструдированного алюминия шириной 6см с отделкой черным бархатом
- Фирменная система натяжения полотна VTS™ (Vutec Tensioning System)
- Легкая установка
- Доступны заказные размеры, включая очень большие
- Имеется опционная черная подкладка для экранов с материалом SoundScreen
- Опционные трубчатые ножки-опоры
- Все экраны предназначены для монтажа на стену.
- Гарантия 1 год

### ПОЛОТНА

BriteWhite   
 BriteWhite Opaque  
 Rear-Vu

GreyDove  
 SoundScreen   
 GreyDove SoundScreen 

# AUTOMASK-H

стационарный экран с горизонтальной маскирующей системой



Автоматизированная маскирующая система Vutec отражает передовую инженерию и превосходство в конструкции с той же точностью и вниманием к деталям, с которой создавалась наша репутация на протяжении более трех десятилетий.

Маскирующие системы AutoMask-H серии Theater Masking Screens сконструированы для многоцелевого использования в различных помещениях. Созданные для взыскательных зрителей, которые требуют полноценных HD впечатлений, устройства Vutec семейства AutoMask-H обеспечивают бесподобное качество работы.

Способность AutoMask-H маскировать стандартное (16:9) HDTV изображение сверху и снизу создает театральное впечатление от просмотра любимого фильма на еще более широком (традиционном для больших кинотеатров) экране формата (2:35:1). Маскирующие системы AutoMask-H сконструированы с использованием прецизионного привода с малым зазором "маска - материал экрана", что обеспечивает превосходное маскирование и безотказную работу. Экраны изготовлены в США.

## ОСОБЕННОСТИ

- Горизонтальная маскирующая система для проекторов без анаморфной линзы
- Исходный формат 16:9 (HDTV) маскируется до формата 2.35:1 (widescreen)
- Рама толщиной 13см с отделкой черным бархатом
- Интегрируется с системами управления VUTEC
- ИК управление в комплекте
- Требуется сборка (кроме полотна Silverstar)
- Гарантия 1 год

## ПОЛОТНА

BriteWhite Opaque

GreyDove

SoundScreen 

GreyDove SoundScreen 

 SILVERSTAR  
BY VUTEC

## ФОРМАТЫ / СТАНДАРТНЫЕ РАЗМЕРЫ

HDTV (16:9) : 92" - 147"

Widescreen (2.35:1) : 87" - 139"

 SILVERSTAR  
BY VUTEC

HDTV (16:9) : 92" - 118"

Widescreen (2.35:1) : 87" - 112"

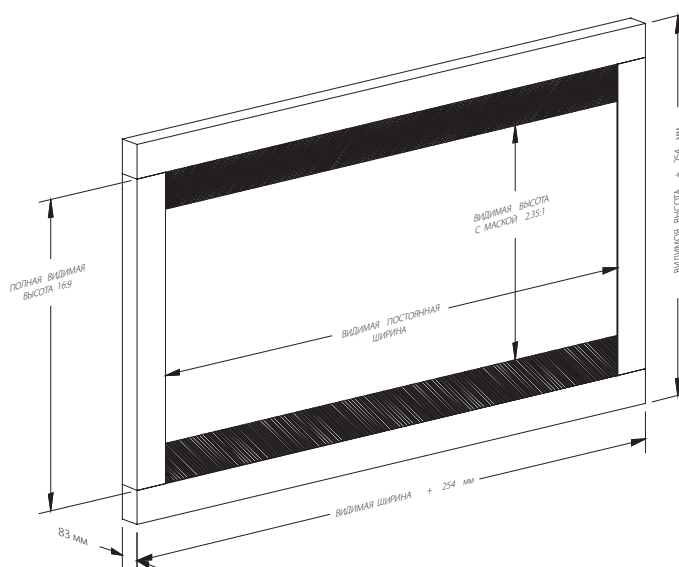



## AUTOMASK-V

Стационарный экран с вертикальной маскирующей системой

Серия AutoMask-V сконструирована для взыскательных энтузиастов кино, которые требуют "подлинно театральных впечатлений". AutoMask-V оснащен двумя вертикальными маскирующими шторками, которые предназначены для использования с проекторами, оснащенными анаморфными линзами.

Серия экранов AutoMask-V обладает родным форматом изображения 2:35:1 CinemaScope, который маскируется до обычного формата HDTV 16:9. AutoMask-V сконструированы с использованием прецизионного привода с малым зазором "маска - материал экрана", что обеспечивает превосходное маскирование и безотказную работу. Экраны изготовлены в США.

### ФОРМАТЫ / СТАНДАРТНЫЕ РАЗМЕРЫ

Widescreen (2.35:1) : 115" - 175"

HDTV (16:9) : 92" - 140"



Widescreen (2.35:1) : 115" - 148"

HDTV (16:9) : 92" - 118"

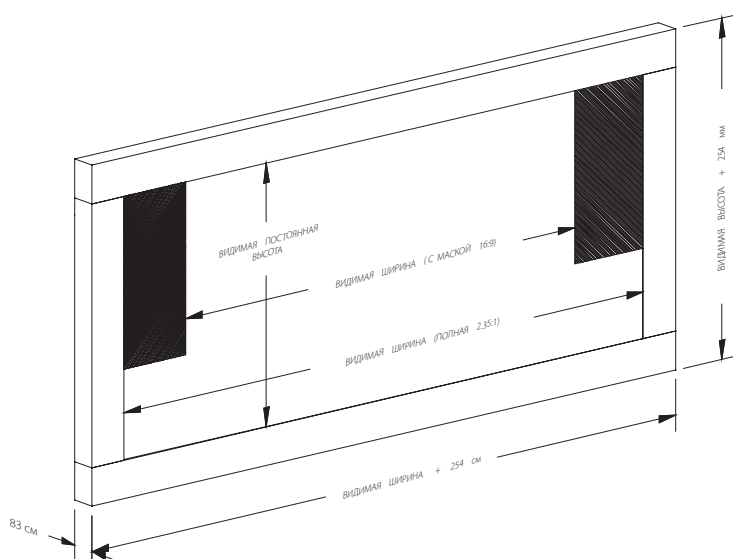

### ОСОБЕННОСТИ

- Вертикальная маскирующая система для проекторов с анаморфными линзами
- Родной формат 2.35:1 (widescreen) маскируется вертикально до формата 16:9 (HDTV)
- Рама толщиной 13см с отделкой черным бархатом
- Интегрируется с системами управления VUTEC
- ИК управление в комплекте
- Требуется сборка (кроме полотна Silverstar)
- Гарантия 1 год

### ПОЛОТНА

BriteWhite Opaque

GreyDove

SoundScreen 

GreyDove SoundScreen 



# ELEGANTE

Стационарный экран



Стационарный настенный экран для прямой проекции Elegante – это модель с конкурентоспособной ценой. Такой настенный экран с постоянным натяжением легок в использовании и поставляется с материалами MatteWhite или MatteGray, чтобы соответствовать конкретным условиям просмотра.

Elegante оснащен черной рамой с фаской и фирменной системой натяжения Vutec VTS™ для простой установки. Экран поставляется в трех форматах и имеет множество размеров для любой комнаты.

## ОСОБЕННОСТИ

- Простая сборка
- Рама из экструдированного алюминия шириной 5см с фаской
- Фирменная система натяжения экрана VTS™ (Vutec Tensioning System)
- Опционные трубчатые ножки-опоры (должны быть заказаны в едином комплекте)
- Гарантия 1 год

## ПОЛОТНА

MatteWhite  
MatteGray

## ФОРМАТЫ / СТАНДАРТНЫЕ РАЗМЕРЫ

Standard (4:3) : 72" - 180"

HDTV (16:9) : 80" - 183"

Computer (16:10) : 83" - 182"

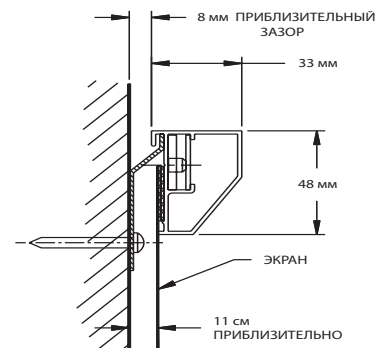
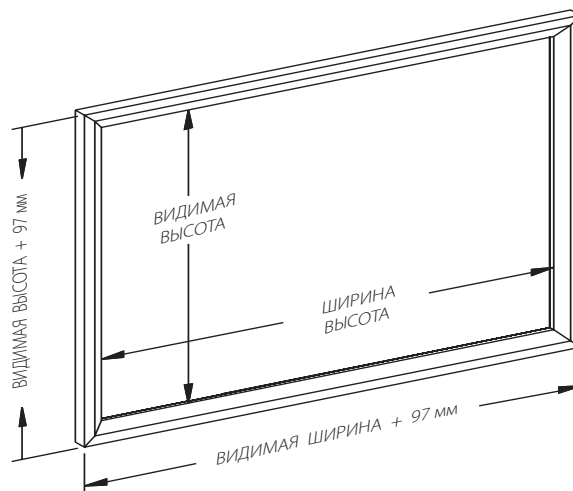





МОТОРИЗОВАННЫЕ ЭКРАНЫ







Концепция кабинета предоставлена Salamander Designs

## RETRACTA-VU PRO



Каюта на яхте



HED Cinema, Israel  
Outdoor

# RETRACTA-VU PRO

Моторизованный выдвижной экран



Retracta-Vu Pro™ – это патентованный моторизованный экран Vutec, выдвигающийся вверх и оснащенный армированным полотном Vu-Flex Pro. Retracta-Vu Pro сконструирован так, чтобы обойти ограничения в установке, накладываемые помещением. Экран может убираться либо в заказной корпус, либо прямо в пол.



Патент США No. 6,191,886

## ФОРМАТЫ / СТАНДАРТНЫЕ РАЗМЕРЫ

Standard (4:3) : 84" - ∞

HDTV (16:9) : 92" - ∞

Computer (16:10) : 94" - ∞

Widescreen (2.35:1) : 115" - ∞

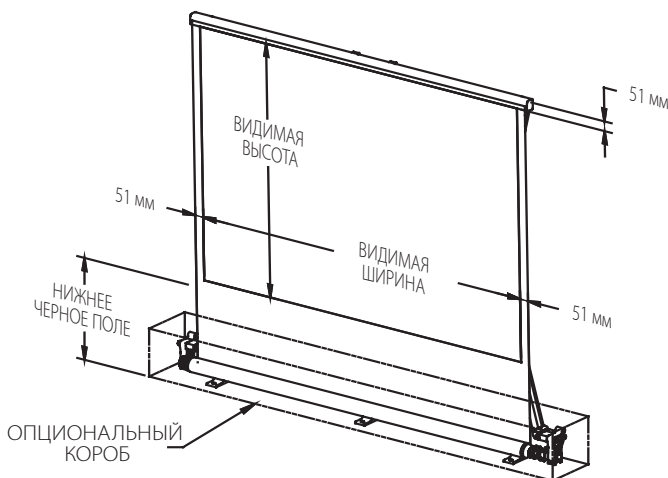

## ОСОБЕННОСТИ

- Экран может убираться в заказной корпус или в пол
- Материал для прямой проекции Vutec Vu-Flex Pro 
- Настенный переключатель в комплекте
- Интегрируется с системами управления VUTEC
- Требуется инсталляция с прокладкой кабелей
- Доступны заказные размеры
- Доступен в более крупных размерах
- Гарантия 1 год

## ПОЛОТНА

Vu-Flex Pro 

# LECTRIC I

Моторизованный настенный/потолочный экран

Lectric I - это самый популярный моторизованный экран Vutec, имеющий прочный алюминиевый корпус и предназначенный для настенного или потолочного монтажа. Представляя лучшее сочетание качеств в своем классе, Lectric I выпускается с набором дополнительных функций, таких как фирменная система монтажа на стену или потолок Vutec EMS™ EZ-Mounting System.

Обеспечивая максимальную гибкость в использовании, Lectric I может работать с низковольтными реле, инфракрасными или радио пультами, 12В триггерными сигналами.



## ДОСТОИНСТВА

- Прочный алюминиевый корпус с белой или черной отделкой, возможна отделка под заказ (любой цвет палитры RAL)
- Система монтажа VUTEC EMS™ (EZ-Mounting System)
- Ребристый алюминиевый ролик с VUTEC FRS™ (Fabric Relief Step) для плавного разворачивания полотна
- Стандартное верхнее черное поле 90см
- Настенный переключатель в комплекте
- Интегрируется с системами управления VUTEC
- Требуется инсталляция с прокладкой кабеля
- Доступны заказные размеры и дополнительное черное поле
- Доступна опциональная черная подкладка для материала SoundScreen
- Бесшумный электродвигатель
- Гарантия 1 год

## ПОЛОТНА

MatteWhite

Vu-Flex Pro



SoundScreen

GreyDove SoundScreen



## ФОРМАТЫ / СТАНДАРТНЫЕ РАЗМЕРЫ

Standard (4:3) : 72" - ∞

HDTV (16:9) : 92" - ∞

Computer (16:10) : 94" - ∞

Widescreen (2.35:1) : 115" - ∞

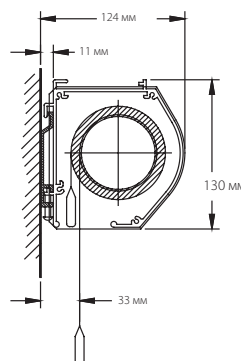
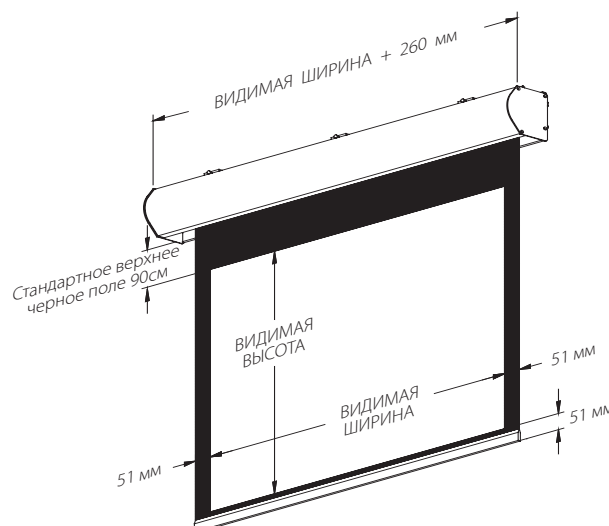

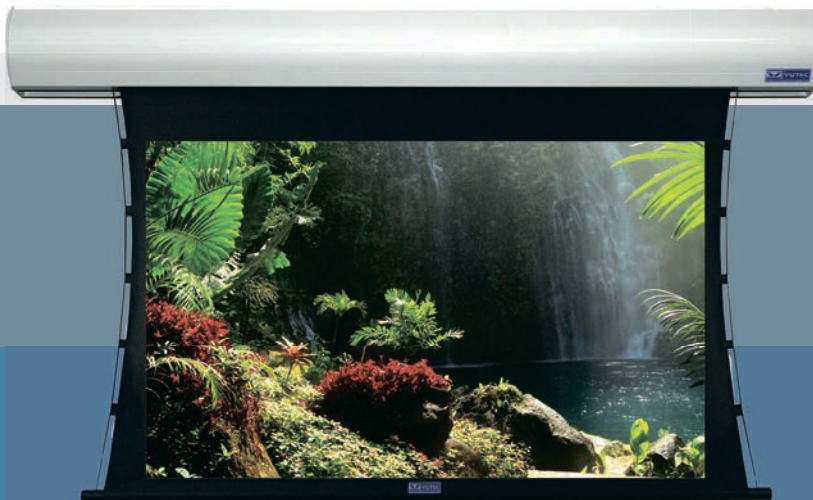

## LECTRIC III

Моторизованный экран с петлевым натяжением полотна для настенного или потолочного монтажа

Lectric III это стандартный экран Vutec с петлевым натяжением. Как и все моторизованные экраны Vutec, Lectric III сконструирован в полностью алюминиевом корпусе, и может применяться для различных инсталляций благодаря фирменной системе крепления VUTEC EMS™ EZ-Mounting System.

### ФОРМАТЫ / СТАНДАРТНЫЕ РАЗМЕРЫ

Standard (4:3) : 72" - ∞

HDTV (16:9) : 92" - ∞

Computer (16:10) : 94" - ∞

Widescreen (2.35:1) : 115" - ∞

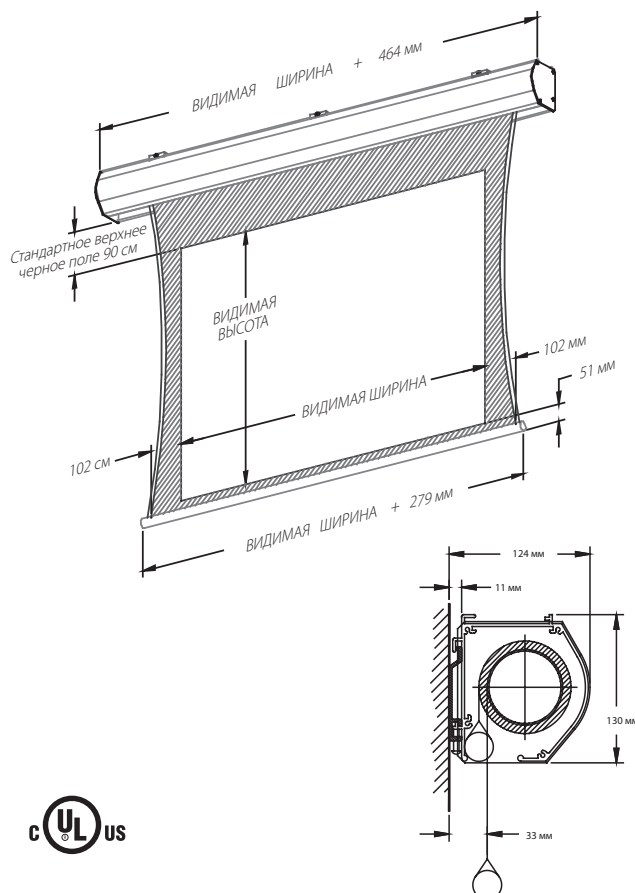

### ОСОБЕННОСТИ

- Прочный алюминиевый корпус с белой или черной отделкой, возможна отделка под заказ (любой цвет палитры RAL)
- Система монтажа VUTEC EMS™ (EZ-Mounting System)
- Ребристый алюминиевый ролик с VUTEC FRS™ (Fabric Relief Step) для плавного разворачивания полотна
- Стандартное верхнее черное поле длиной 90 см
- Настенный переключатель в комплекте
- Интегрируется с системами управления VUTEC
- Требуется инсталляция с прокладкой кабеля
- Доступны заказные размеры
- Гарантия 1 год

### ПОЛОТНА

BriteWhite   
BriteWhite Opaque

Rear-Vu  
GreyDove

## LECTRIC I FD

Моторизованный экран с обратной намоткой полотна для настенного или потолочного монтажа

LECTRIC I FD - экран с обратной намоткой полотна и фронтальным разворачиванием. Такое решение сконструировано для инсталляций, где требуется мгновенно получить по-настоящему большое изображение перед плоским ТВ. Обратная намотка используется для обхода препятствий около места крепления экрана и позволяет полотну опускаться спереди вала.

LECTRIC I FD обладает всеми достоинствами модельного ряда моторизованных экранов Vutec, включая систему монтажа VUTEC EMS™ EZ-Mounting для настенного или потолочного применения. Экраны оснащаются бесшумными моторами.

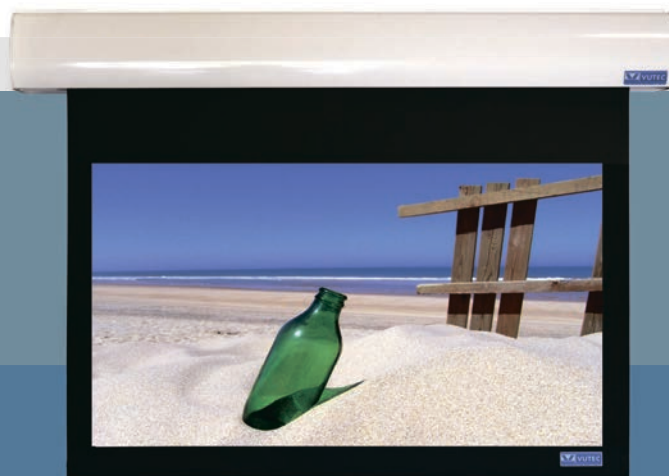

### ОСОБЕННОСТИ

- Экран с обратной намоткой для разворачивания перед плоскопанельными ТВ или классными досками
- Прочный алюминиевый корпус с белой или черной отделкой, возможна отделка под заказ (любой цвет палитры RAL)
- Система монтажа VUTEC EMS™ (EZ-Mounting System)
- Ребристый алюминиевый вал с системой VUTEC FRS™ (Fabric Relief Step) для плавного разворачивания полотна
- Стандартное верхнее черное поле длиной 90 см
- Настенный переключатель в комплекте
- Интегрируется с системами управления VUTEC
- Требуется инсталляции с прокладкой кабеля
- Доступны заказные размеры и дополнительное черное поле
- Доступна опциональная черная подкладка для материала SoundScreen
- Бесшумный электродвигатель
- Гарантия 1 год

### ПОЛОТНА

MatteWhite

Vu-Flex Pro

SoundScreen 

GreyDove SoundScreen 

### ФОРМАТЫ / СТАНДАРТНЫЕ РАЗМЕРЫ

Standard (4:3) : 72" - 150"

HDTV (16:9) : 92" - 133"

Computer (16:10) : 94" - 137"

Widescreen (2.35:1) : 115" - 129"

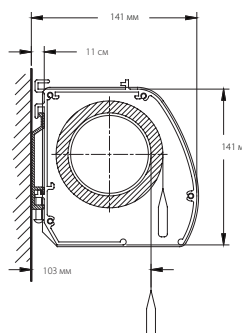
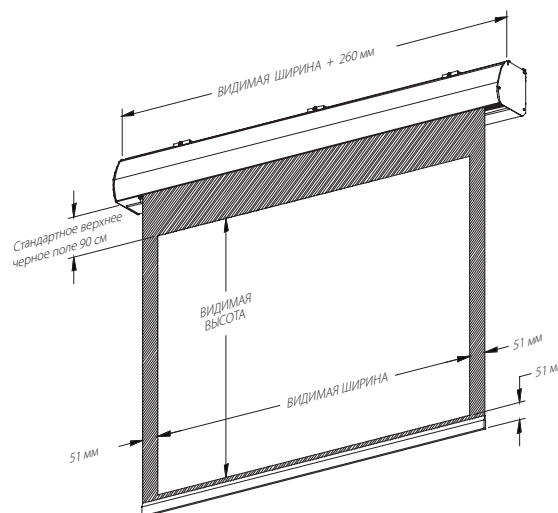



## LECTRIC III FD

Моторизованный экран с петлевым натяжением с обратной намоткой полотна для настенного или потолочного монтажа

LECTRIC III FD - экран с обратной намоткой полотна с петлевым натяжением. Такое решение сконструировано для инсталляций, где требуется мгновенно получить по-настоящему большое изображение перед плоским ТВ. Обратная намотка полотна

используется для обхода препятствий около места крепления экрана и позволяет полотну опускаться спереди вала.

LECTRIC III FD обладает всеми достоинствами модельного ряда моторизованных экранов Vutec, включая систему монтажа VUTEC EMS™ EZ-Mounting для настенного или потолочного применения. Экраны оснащаются бесшумными моторами.

### ФОРМАТЫ / СТАНДАРТНЫЕ РАЗМЕРЫ

Standard (4:3) : 72" - 120"

HDTV (16:9) : 92" - 133"

Computer (16:10) : 94" - 113"

Widescreen (2.35:1) : 94" - 113"

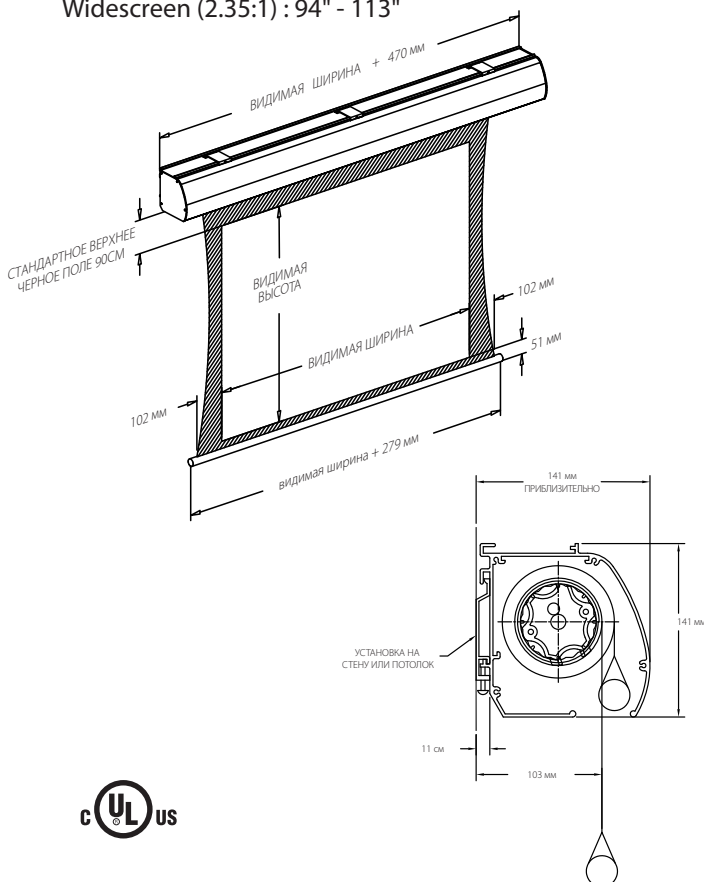

### ОСОБЕННОСТИ

- Экран с обратной намоткой для развешивания перед плоскопанельными ТВ или классными досками
- Прочный алюминиевый корпус с белой или черной отделкой, возможна отделка под заказ (любой цвет палитры RAL)
- Система монтажа VUTEC EMS™ (EZ-Mounting System)
- Ребристый алюминиевый вал с системой VUTEC FRS™ (Fabric Relief Step) для плавного развешивания полотна
- Стандартное верхнее черное поле длиной 90см
- Настенный переключатель в комплекте
- Интегрируется с системами управления VUTEC
- Требуется инсталляция с прокладкой кабеля
- Доступны заказные размеры
- Гарантия 1 год

### ПОЛОТНА

BriteWhite   
BriteWhite Opaque

Rear-Vu  
GreyDove



## LECTRIC II

Моторизованный экран с самозакрывающейся дверцей для монтажа за потолок

Lectric II - моторизованный экран в корпусе из экструдированного алюминия, монтируемый в потолок заподлицо, подходящий для вентиляционных пространств и сконструированный для использования с армированными полотнами, не требующими петлевого натяжения. Его конструкция предусматривает длинное верхнее черное поле, встроенные фланцы и систему скользящих скоб для упрощения монтажа.

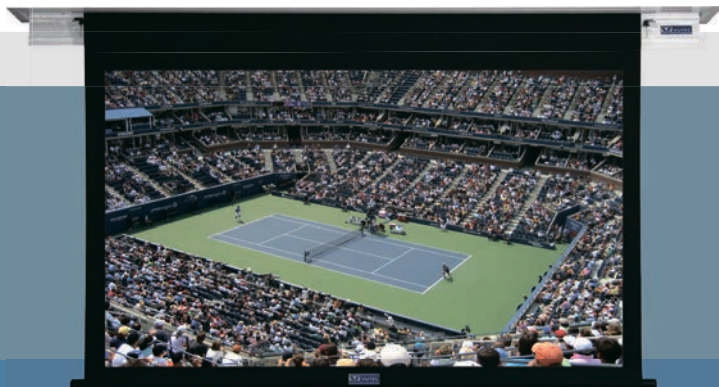

### ОСОБЕННОСТИ

- Прочный алюминиевый корпус с белой или черной отделкой (категория пожарной защиты - Plenum rated); возможна отделка под заказ (любой цвет палитры RAL)
- Ребристый алюминиевый вал с системой VUTEС FRS™ (Fabric Relief Step) для плавного разворачивания полотна
- Стандартное верхнее черное поле длиной 90 см
- Настенный переключатель в комплекте
- Интегрируется с системами управления VUTEС
- Доступны заказные размеры и дополнительное верхнее черное поле
- Потолочный фланец
- Доступна опциональная черная подкладка для материала SoundScreen
- Бесшумный электродвигатель
- Гарантия 1 год

### ПОЛОТНА

MatteWhite

Vu-Flex Pro 

SoundScreen 

GreyDove SoundScreen 

### ФОРМАТЫ / СТАНДАРТНЫЕ РАЗМЕРЫ

Standard (4:3) : 72" - ∞

HDTV (16:9) : 92" - ∞

Computer (16:10) : 94" - ∞

Widescreen (2.35:1) : 115" - ∞

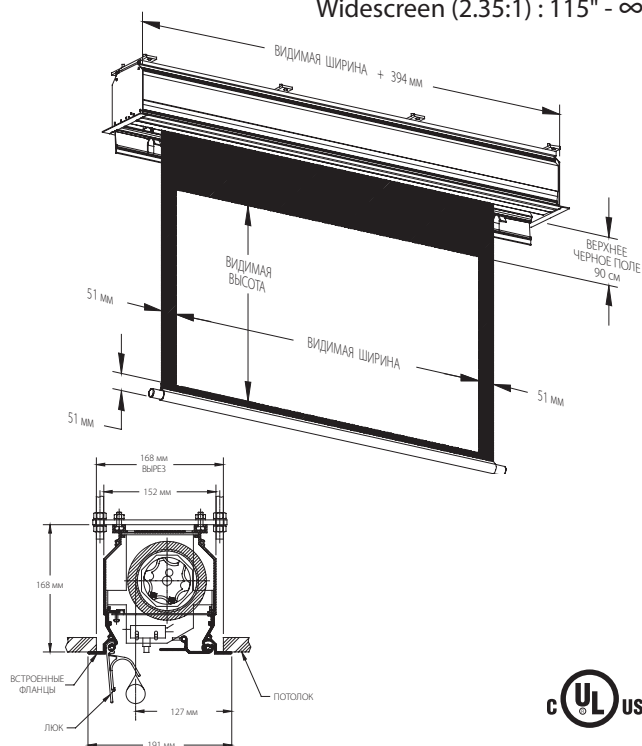





## LECTRIC IV

Моторизованный экран с самозакрывающейся дверцей с петлевым натяжением для монтажа за ПОТОЛОК

Lectric IV – это моторизованный экран для монтажа в потолок заподлицо, подходящий для вентиляционных пространств и сконструированный для использования с гибкими полотнами, требующими петлевого натяжения. Его конструкция предусматривает верхнее черное поле, встроенные фланцы и систему скользящих скоб для облегчения монтажа.

Lectric IV – идеальный выбор для инсталляций благодаря широкому выбору полотен.

### ФОРМАТЫ / СТАНДАРТНЫЕ РАЗМЕРЫ

Standard (4:3) : 72" - ∞

HDTV (16:9) : 92" - ∞

Computer (16:10) : 94" - ∞

Widescreen (2.35:1) : 115" - ∞

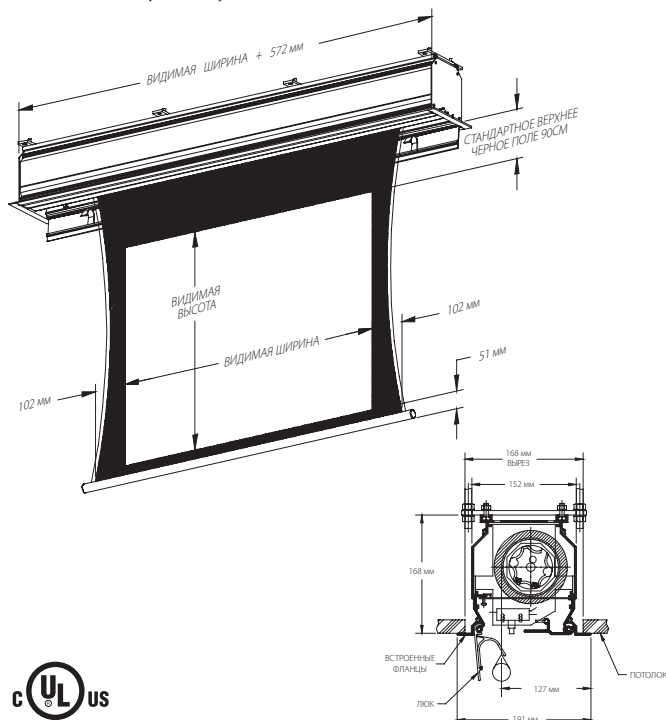

### ОСОБЕННОСТИ

- Прочный алюминиевый корпус с белой или черной отделкой (категория пожарной защиты - Plenum rated); возможна отделка под заказ (любой цвет палитры RAL)
- Ребристый алюминиевый вал с системой VUTEC FRS™ (Fabric Relief Step) для плавного разворачивания полотна
- Стандартное верхнее черное поле длиной 90см
- Настенный переключатель в комплекте
- Интегрируется с системами управления VUTEC
- Требуется инсталляция с прокладкой кабелей
- Доступны заказные размеры
- Потолочный фланец
- Гарантия 1 год

### ПОЛОТНА

BriteWhite   
BriteWhite Opaque

Rear-Vu  
GreyDove

## ELEGANTE MOTORIZED

Моторизованный экран «подключи и смотри» (plug-and-view) для настенной или потолочной установки.

Моторизованный экран Elegante Motorized имеет конкурентоспособную цену и оснащен долговечным полностью алюминиевым корпусом для настенного или потолочного крепления. Представляя наилучшее сочетание качеств в своем классе, моторизованный экран Elegante выпускается с набором дополнительных функций, таких как фирменная система монтажа на стену или потолок VUTECS™ EZ-Mounting System.



### ОСОБЕННОСТИ

- Прочный алюминиевый корпус с белой или черной отделкой
- Фирменная система крепления VUTECS™ (EZ-Mounting System)
- Ребристый алюминиевый вал с VUTECS™ FRS™ (Fabric Relief Step) для плавного разворачивания полотна
- Удобный 3-х позиционный переключатель
- Стандартное черное поле длиной 15см
- Стандартная черная рамка на полотне шириной 2,5см
- Интегрируется с системами управления VUTECS
- Гарантия 1 год

### ПОЛОТНА

MatteWhite

MatteGrey

### ФОРМАТЫ / СТАНДАРТНЫЕ РАЗМЕРЫ

A/V (1:1) : N/A - N/A  
 Standard (4:3) : 72" - 120"  
 HDTV (16:9) : 80" - 110"  
 Computer (16:10) : 83" - 113"

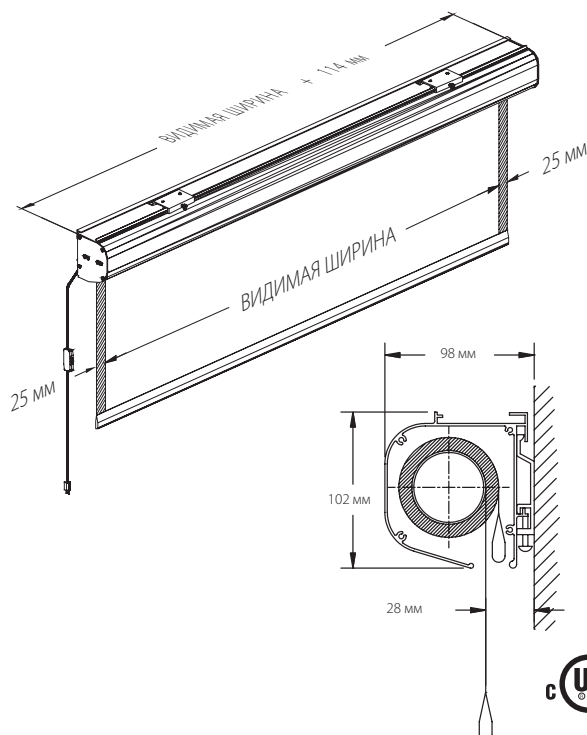



## CONSORT LECTRO IR QM

Моторизованный экран «подключи и смотри» (plug-and-view) для настенной или потолочной установки

Consort Lectro IR QM это экран для мгновенного применения «подключи и смотри» со встроенным ИК пультом и настенным переключателем в цепи питания.

### ФОРМАТЫ / СТАНДАРТНЫЕ РАЗМЕРЫ

Standard (4:3) : 80" - 200"

HDTV (16:9) : 80" - 190"

Computer (16:10) : 85" - 195"



### ОСОБЕННОСТИ

- Удобный вывод кабеля с сетевой вилкой и настенный ИК приемник для пульта дистанционного управления
- Белый стальной корпус восьмиугольной формы
- Верхнее черное поле в формате 4:3 длиной 15см
- Верхнее черное поле в формате 16:9 длиной 30см
- Также доступен с соотношением сторон 1:1
- Гарантия 1 год

### ПОЛОТНА

MatteWhite



# VU-FLEX PRO DUPLEX

Два экрана разных форматов в одном корпусе

Благодаря использованию патентованной технологии, Vu-Flex Pro Duplex™ совмещает экраны двух форматов в одном корпусе. Возможны варианты форматов 4:3, 16:9 и 2.35:1. Устраняя необходимость второго корпуса, Vu-Flex Pro Duplex оснащен бесшумным мотором, закрывающейся дверцей, двухканальным ИК пультом ДУ и использует армированные полотна, не требующие петлевого натяжения.

Спроектированный для монтажа в потолок, Vu-Flex Pro Duplex предлагает множество опций, в числе которых заказные размеры и форматы.

Патент США NO. 5,353,152



## ОСОБЕННОСТИ

- Экран с самозакрывающейся дверцей для монтажа за потолок
- Пожаробезопасный корпус из MDF с черной отделкой
- Два убираемых экрана с одинаковой высотой либо с одинаковой шириной
- Оба экрана опускаются в одной плоскости ( не нужно перенастраивать фокус проектора)
- Ребристый алюминиевый ролик с VUTECH FRS™ (Fabric Relief Step) для плавного разворачивания полотна
- Стандартное верхнее черное поле длиной 90см
- Двухканальный ИК пульт в комплекте
- Доступны заказные размеры и дополнительное верхнее черное поле
- Гарантия 1 год

## ПОЛОТНА

- Vu-Flex Pro
- SoundScreen
- GreyDove SoundScreen

## ФОРМАТЫ / СТАНДАРТНЫЕ РАЗМЕРЫ

### ПОСТОЯННАЯ ВЫСОТА

Standard (4:3) : 75" - ∞

HDTV (16:9) : 92" - ∞

Widescreen (2.35:1) : 115" - ∞

### ПОСТОЯННАЯ ШИРИНА

HDTV (16:9) : 92" - ∞

Widescreen (2.35:1) : 87" - ∞

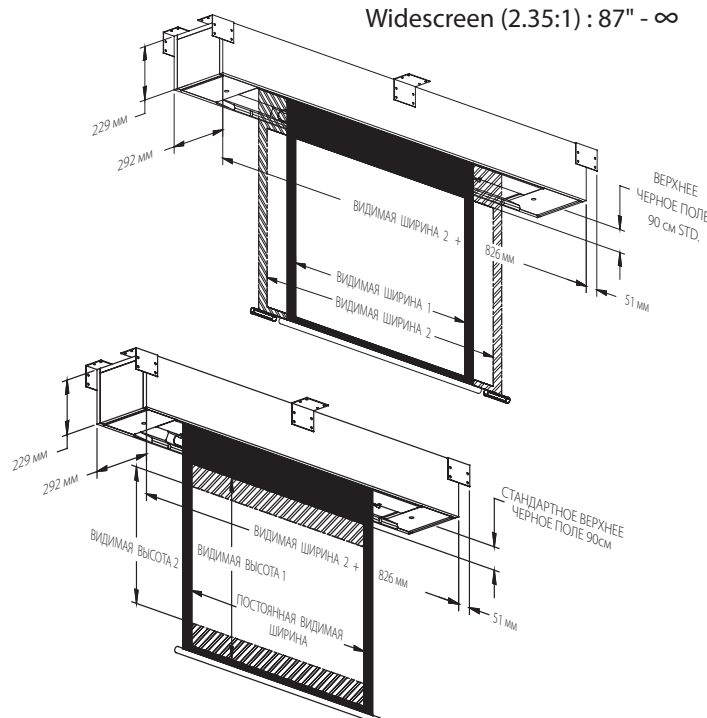



## RETRACTABLE AWNING SCREEN

Маркиза с экраном - решение «все в одном» для улицы

Складная маркиза с экраном – это технически сложное решение «все в одном» для уличных применений, с элегантной конструкцией навесного тента, и встроенным, опускающимся экраном от Vutec.

Складной навес имеет очень тонкий современный вид, с конструкцией, скрывающей механику и аппаратуру, что символизирует концепцию неприметного дизайна. Складной навес с экраном на долгие годы станет центром развлечений в вашем загородном доме.

Патент США NO. 6,191,886

### ФОРМАТЫ / СТАНДАРТНЫЕ РАЗМЕРЫ

ВСЕ ФОРМАТЫ. МАКСИМАЛЬНАЯ  
ВЫСОТА ВИДИМОГО ПОЛЯ НЕ БОЛЕЕ  
152CM



### ОСОБЕННОСТИ

- Высококачественный моторизованный складной навес
- Используется полотно Vu-Flex Pro 
- Легкая установка
- Заказные конфигурации
- Размеры экранов до 152см" в высоту
- Имеется пульт ДУ
- Гарантия 1 год

### ДОПОЛНИТЕЛЬНЫЕ ДОСТОИНСТВА

- Ширина навеса до 7м, длина до 4м
- Отделка рамы: белая, светло-коричневая или мокко
- Рама из экструдированного алюминия с порошковым покрытием для долгого срока службы
- Опоры рассчитаны на тяжелые условия эксплуатации

### МАТЕРИАЛ

Доступны под заказ специальные цвета и дизайн фестонов (оборки по краям навеса).





ДЕКОРИРУЮЩИЕ СИСТЕМЫ ARTSCREEN



## СИСТЕМЫ THEATER ART

Моторизованная двухформатная декорирующая система с картиной с вертикальной или горизонтальной маской

«Продукт года» по версии журнала «Electronic House» системы Theater Art , дают возможность зрителям превратить произведение искусства в проекционный экран. Напечатанная на холсте картина под заказной рамой может опускаться или подниматься одним нажатием кнопки. Этот уникальный продукт позволяет получить проекционный экран с двумя форматами 16:9 или 2.35:1.



Howard Behrens HB108R30

Jim Holehouse JH114R20

### ОСОБЕННОСТИ

- Горизонтальная маскирующая система для проекторов без анаморфной линзы. Родной формат 16:9 (HDTV) горизонтально маскируется до формата 2.35:1 (widescreen)
- Вертикальная маскирующая система для проекторов с анаморфными линзами. Родной формат 2.35:1 (widescreen) вертикально маскируется до формата 16:9 (HDTV)
- Широкий выбор картин, рам и линеров ([www.vutec.com](http://www.vutec.com))
- Возможность напечатать любое изображение от заказчика при наличии лицензии
- Заказные проекты, требующие подписи клиента
- ИК управление в комплекте
- Вместо системы ИК управления можно взять комплект для проводного управления с использованием 12В реле
- Все системы поставляются полностью собранными в деревянной упаковке

### ФОРМАТЫ / СТАНДАРТНЫЕ РАЗМЕРЫ

#### ГОРИЗОНТАЛЬНАЯ МАСКА

HDTV (16:9) : 84" - 115"  
Widescreen (2.35:1) : 79" - 114"

#### ВЕРТИКАЛЬНАЯ МАСКА

Widescreen (2.35:1) : 87" - 115"  
HDTV (16:9) : 69" - 92"

ГОРИЗОНТАЛЬНАЯ МАСКА

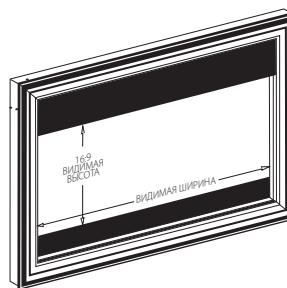

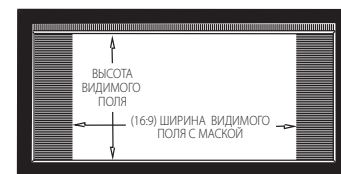
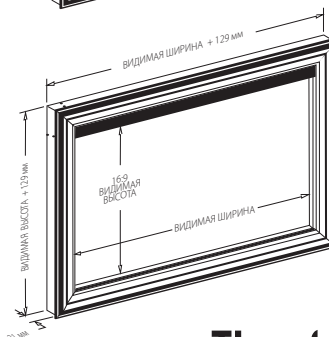
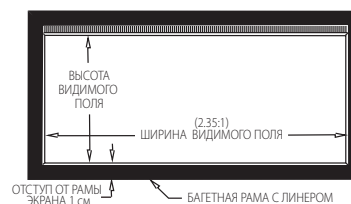

ВЕРТИКАЛЬНАЯ МАСКА



### ПОЛОТНА

BriteWhite Opaque  
GreyDove

SoundScreen   
GreyDove SoundScreen 

 SILVERSTAR  
BY VUTEC

Theater Art Systems™  
BY VUTEC





Judith D'Agostino OB248R10

## THEATER ART CINESCAPE

Моторизованная декорирующая система для проекционных экранов

Theater Art CineScope™ превращает проекционный экран в элегантное произведение искусства. Подходит для любой комнаты и сконструирован для легкой установки.

Напечатанная на холсте картина под заказной рамой может опускаться или подниматься одним нажатием кнопки. Когда картина свернута, проекционный экран готов к просмотру.

### ФОРМАТЫ / СТАНДАРТНЫЕ РАЗМЕРЫ

HDTV (16:9) : 84" - 120"

Widescreen (2.35:1) : 97" - 115"

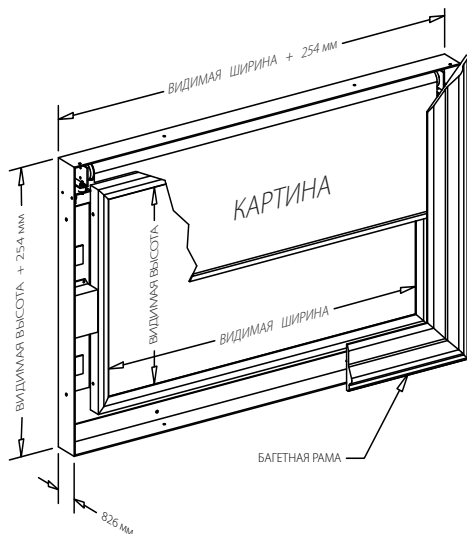

**Art**  
**SCREEN**  
SYSTEMS  
BY VUTEC  
**CINESCAPE SERIES**

### ОСОБЕННОСТИ

- Разработан специально для проекционных экранов
- Легкая установка
- Широкий выбор картин, рам и линеров ([www.vutec.com](http://www.vutec.com))
- Возможность напечатать любое изображение от заказчика при наличии лицензии
- Заказные проекты, требующие подписи клиента
- ИК управление в комплекте
- Вместо системы ИК управления можно взять комплект для проводного управления с использованием 12В реле
- Все системы поставляются полностью собранными в деревянной упаковке

### ПОЛОТНА

BriteWhite Opaque

GreyDove

SoundScreen 

GreyDove SoundScreen 

 **SILVERSTAR**  
BY VUTEC

# ARTSCREEN

Моторизованная заказная декорирующая система для ТВ

ArtScreen преобразует ваш телевизор в произведение искусства. Внутри красивой рамы заказная картина поднимается или опускается одним нажатием кнопки. Когда картина находится в свернутом положении, телевизор готов к просмотру.

В нашей галерее имеется огромное количество рам различных стилей, линеров и картин. Для печати доступны личные фотографии или картины для создания неповторимой индивидуальной системы ArtScreen. Имеются как встраиваемые в стену, так и навесные конфигурации системы, чтобы гармонировать с любым декором или интерьером.



Howard Behrens HB105R30

## ОСОБЕННОСТИ

- Сконструирован специально для телевизоров
- Доступны как встраиваемые в стену, так и навесные конфигурации
- Имеются варианты Slim Серия, разработанная для современных тонких телевизоров
- Легкая установка
- Широкий выбор картин, рам и линеров ([www.vutec.com](http://www.vutec.com))
- Возможность напечатать любое изображение от заказчика при наличии лицензии
- Заказные проекты, требующие подписи клиента
- ИК управление в комплекте
- Вместо системы ИК управления можно взять комплект для проводного управления с использованием 12В реле
- Учитывается местоположение 3D эмиттера и ИК приемника
- Все системы поставляются полностью собранными в деревянной упаковке
- Гарантия 1 год

## СТАНДАРТНЫЕ РАЗМЕРЫ

42" 50" 55" 60"  
65" 72" 85" 90" 103"

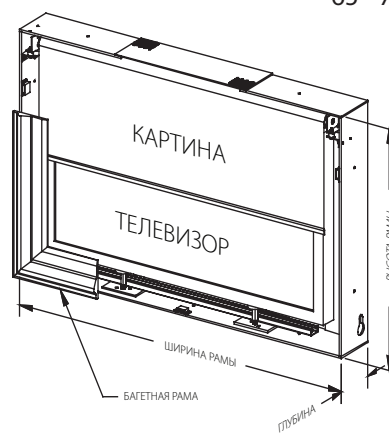

Встраиваемое исполнение

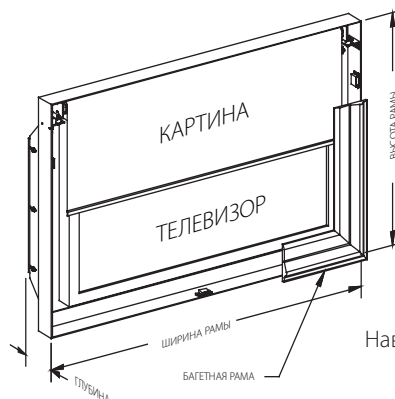

Навесное исполнение



# СЕРИЯ ARTSCREEN STUDIO

Легко и экономично превращает ваш телевизор в произведение искусства

Популярная серия Studio трансформирует ваш плоский телевизор в красивое произведение искусства, которое способно украсить любой интерьер.

Вы можете выбрать одну из нескольких эксклюзивных рам, и картина внутри нее будет подниматься или опускаться одним нажатием кнопки на пульте. Когда картина находится в свернутом положении, телевизор готов к просмотру. Все конфигурации стандартные, исполнение на заказ невозможно.



Studio Series Chaos

**Studio Series™**  
**Art SCREEN**  
BY VUTEC

## СТАНДАРТНЫЕ РАЗМЕРЫ

42" 50" 60"

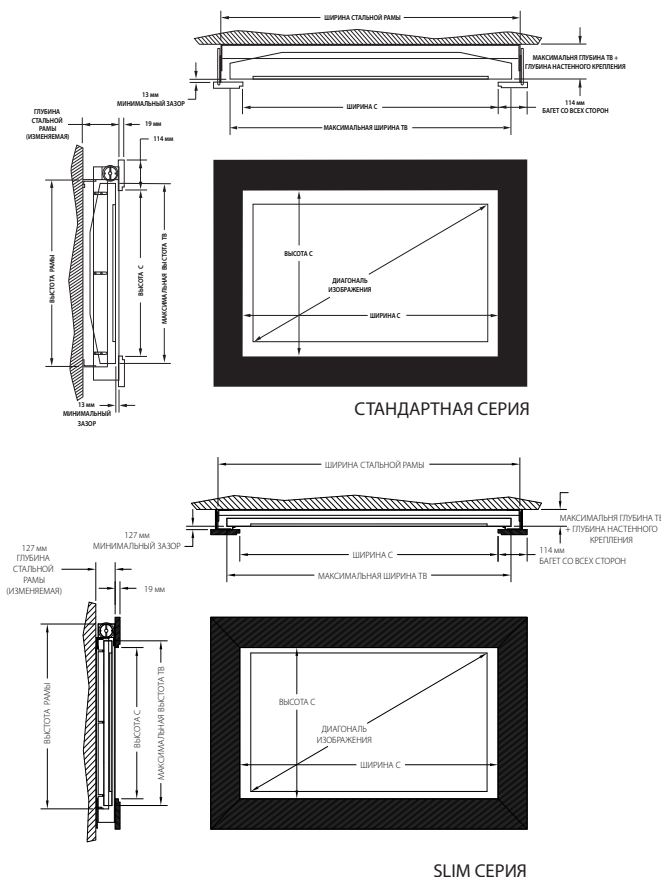

## ОСОБЕННОСТИ

- Простота настенной установки
- Выбор из 12 оригинальных картин художников
- Выбор из 7 рам с черным линером
- Доступны заказные картины в порядке индивидуального заказа
- Взаимозаменяемые картины и рамы
- Регулируемая толщина изделия
- Имеется опция тонкопрофильного крепления - Slim Серия толщиной от 8см
- Рекомендуется кронштейн для подвески плоских телевизоров (не прилагается)
- ИК управление в комплекте
- ИК управление можно заменить на радиочастотное
- Гарантия 1 год

## РАМЫ

- 1 Clean Pine
- 2 Rustic Pine
- 3 Red Cedar
- 4 Black Strokes
- 5 Silver Strokes
- 6 Espresso Walnut
- 7 Catalogue Honey



## DECOFRAME

Превратите ваш телевизор в стильный аксессуар

DecoFrame™ преобразует ваш плоский телевизор в стильный аксессуар. DecoFrame™ сконструированы так, чтобы подходить для большинства плоских телевизоров без динамиков внутри, и обеспечивают завершающий штрих в оформлении декора любой комнаты.

Правильный выбор размера и элегантного багета превратит любой телевизор в законченный продукт.



### ОСОБЕННОСТИ

- Простая установка
- Выбор из множества различных рам с черным линером
- Регулируемое крепление для всех моделей телевизоров
- Имеется опция для крепления современных тонких телевизоров - Slim Серия
- Безопасная система монтажа
- Прокладки для защиты рамки телевизора в комплекте
- Опциональные беспроводные колонки
- Учитывается размещение 3D эмиттера (внутреннего или внешнего)
- Встроенный ИК повторитель
- Гарантия 1 год

### СТАНДАРТНЫЕ РАЗМЕРЫ

32" 37" 40" 42" 46" 50"  
52" 55" 60" 63" 70"  
72" 85" 103"

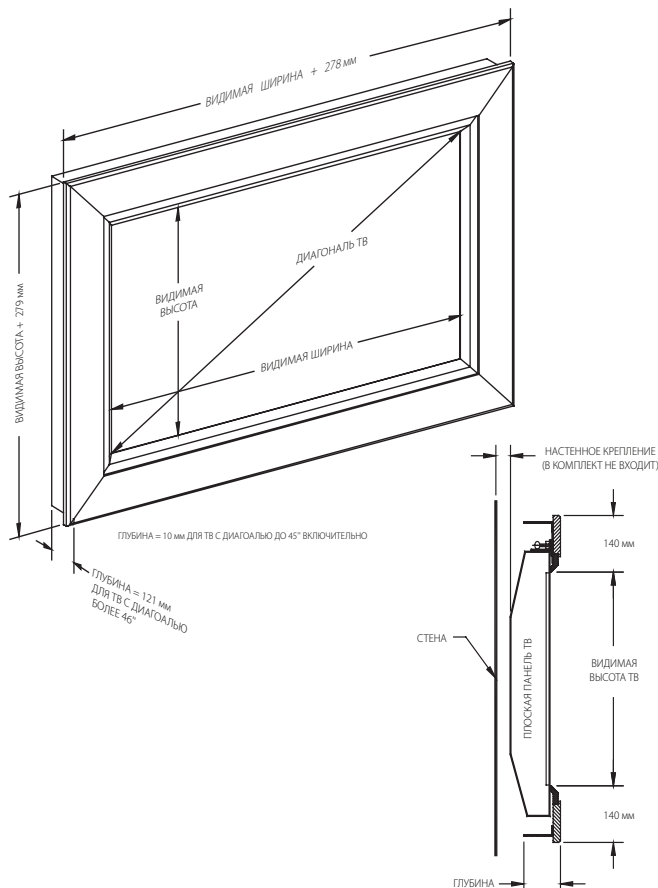

**DecoFrame™**  
BY VUTECH

# DECO-VU FRAME

Превратите ваш проекционный экран в стильный аксессуар



Deco-Vu Frame™ преобразует ваш проекционный экран на жесткой раме в стильный аксессуар. Это новые дизайнерские рамы от лидера в области технологии проекционных экранов. Deco-Vu Frame™ сконструированы так, чтобы подойти для большинства стационарных проекционных экранов, и обеспечивают завершающий штрих в оформлении декора любой комнаты.

Правильный выбор размера и элегантного багета превратит любой экран в законченный продукт.

## ФОРМАТЫ / СТАНДАРТНЫЕ РАЗМЕРЫ

HDTV (16:9):

84" 92" 103" 110" 120"

WIDESCREEN (2.35:1):

97" 104" 115"

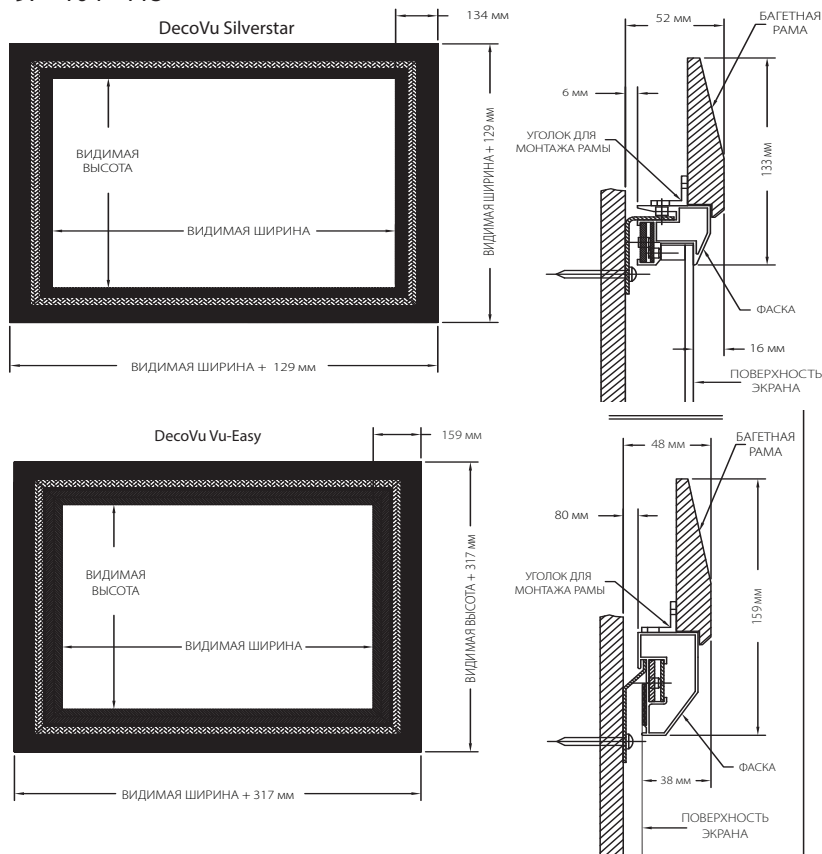

## ОСОБЕННОСТИ

- Сконструирован специально для проекционных экранов
- Простая установка
- Выбор из множества рам разных стилей с черным бархатным линером
- Доступны заказные размеры
- Доступен также в форматах 2.40:1 и 16:10
- Гарантия 1 год

## ПОЛОТНА

BriteWhite Opaque

SoundScreen 

GreyDove

GreyDove SoundScreen 

 SILVERSTAR  
BY VUTEC



## ЭКРАНЫ ОБРАТНОЙ ПРОЕКЦИИ



# PRISMATEC

Яркий и четкий экран для обратной проекции

Имея коэффициент усиления 5.0, PrismaTec является самым ярким экраном для обратной проекции в отрасли. PrismaTec предлагает четкое, живое изображение даже в помещениях с неконтролируемым освещением, и является великолепным выбором для домашних театров и коммерческих инсталляций.

PrismaTec это жесткое полотно, которое также можно заказать в жесткой раме. Экран поставляется в различных форматах и размерах.



## ОСОБЕННОСТИ

- Акриловая подложка полотна экрана
- Высокий коэффициент усиления (5.0)
- Высокое подавление окружающей засветки
- Крючки для подвеса в комплекте (рисунок А)
- Доступны заказные размеры
- Опциональная жесткая бархатная рама и комплект для подвеса экрана
- Гарантия 1 год

## ЖЕСТКАЯ РАМА (продается отдельно)

Черная бархатная рама для обратной проекции (с отделкой фланцами)

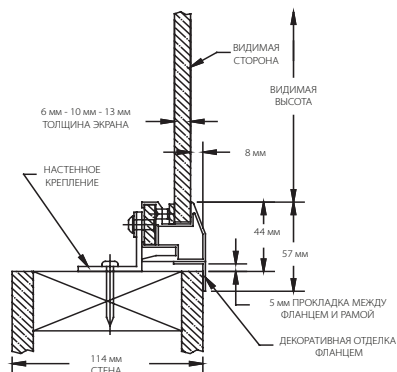

## ФОРМАТЫ / СТАНДАРТНЫЕ РАЗМЕРЫ

Standard (4:3) : 50" - 130"

HDTV (16:9) : 92" - 159"

Computer (16:10) : 94" - 147"

Widescreen (2.35:1) : 115" - 153"

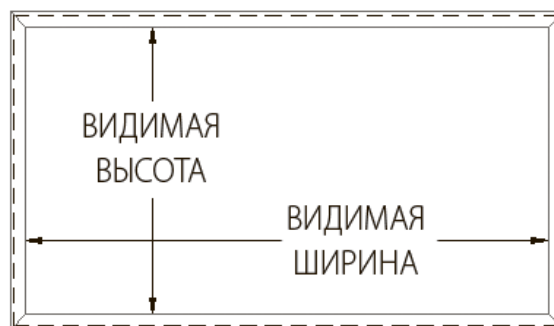

## КОМПЛЕКТЫ КРЕПЛЕНИЙ ДЛЯ ПОДВЕСА

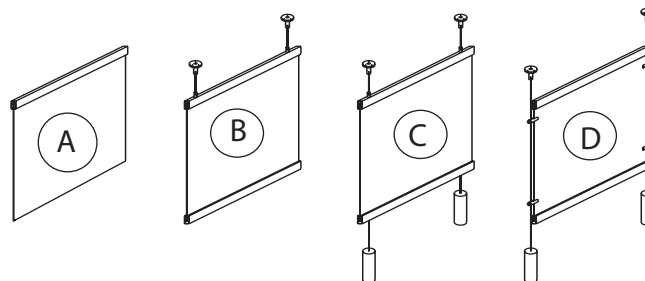





## FUSION-HD

Экран для обратной проекции  
высокого разрешения

Fusion-HD от Vutec – это жесткий акриловый экран для обратной проекции, представляющий последние достижения в технологии просветных экранов. Впечатления от Fusion-HD начинаются с превосходного качества изображения и невероятной контрастности, так как он сконструирован для современных проекторов высокого разрешения и цифровых изображений высокой четкости.

Fusion-HD имеет непревзойденно широкую зону просмотра, а также отличную способность подавления окружающей засветки. Fusion-HD выдает белоснежно белые тона, и насыщенные цвета даже в помещениях с неконтролируемым освещением. Прочная многослойная конструкция, стойкая к царапинам, равномерно пропускает изображение через весь материал экрана, создавая исключительную однородность по полю, четкость и высокое разрешение изображения.

Fusion-HD может быть изготовлен под заказ для любого применения, с заранее собранной рамой, или же может быть подвешен к любой потолочной конструкции.

### ФОРМАТЫ / СТАНДАРТНЫЕ РАЗМЕРЫ

Standard (4:3) : 50" - 130"  
HDTV (16:9) : 92" - 159"  
Computer (16:10) : 94" - 147"  
Widescreen (2.35:1) : 115" - 153"

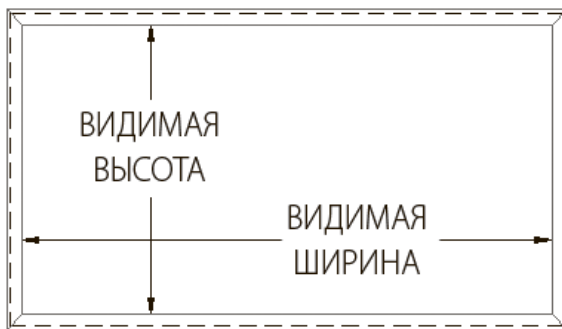

### КОМПЛЕКТЫ КРЕПЛЕНИЙ ДЛЯ ПОДВЕСА

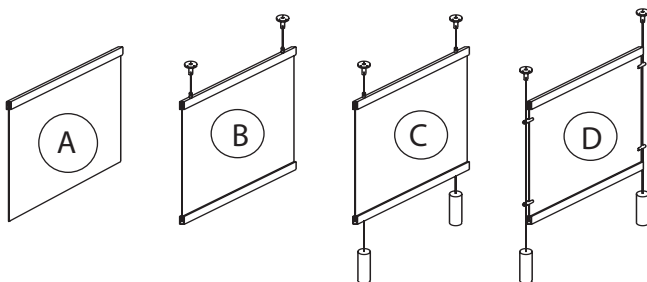

### ОСОБЕННОСТИ

- Жесткая многослойная акриловая подложка
- Коэффициент усиления (2.0)
- Высокая контрастность, четкость и цветовая насыщенность
- Широкий угол просмотра
- Отличное подавление окружающей засветки
- Долговечная многослойная конструкция, стойкая к царапинам
- Антибликовое покрытие
- Доступны заказные размеры
- Опциональная жесткая бархатная рама и комплект для подвеса экрана
- Гарантия 1 год

### ЖЕСТКАЯ РАМА (продается отдельно)

Черная бархатная рама для обратной проекции (с отделкой фланцами)

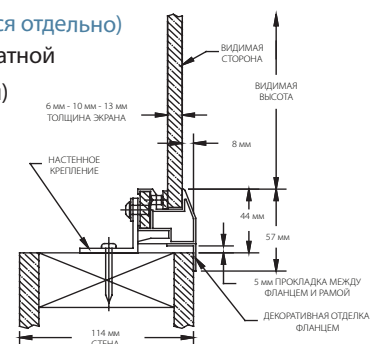

## RETRO-TRAC

Универсальная зеркальная система обратной проекции

Retro-Trac – универсальная зеркальная система обратной проекции с направляющими, предлагающая подставку, на которой можно разместить большинство современных проекторов. Конструкция системы полностью регулируемая, в том числе по высоте, углу наклона зеркала и по проекционному расстоянию.

Для полной компоновки системы Vutec предлагает широкий выбор стационарных и портативных экранов обратной проекции.



### ОСОБЕННОСТИ

- Универсальная подставка для проекторов
- Усиленная сварная стальная рама покрытая порошковой краской
- Система с одним или двумя зеркалами
- Система сконструирована так, чтобы удовлетворить особые требования зависящие от проектора, объектива, проекционного расстояния, размера экрана, высоты нижней кромки экрана и доступному пространству
- Система полностью регулируемая, в том числе по высоте, углу наклона зеркала и по проекционному расстоянию
- Гарантия 1 год

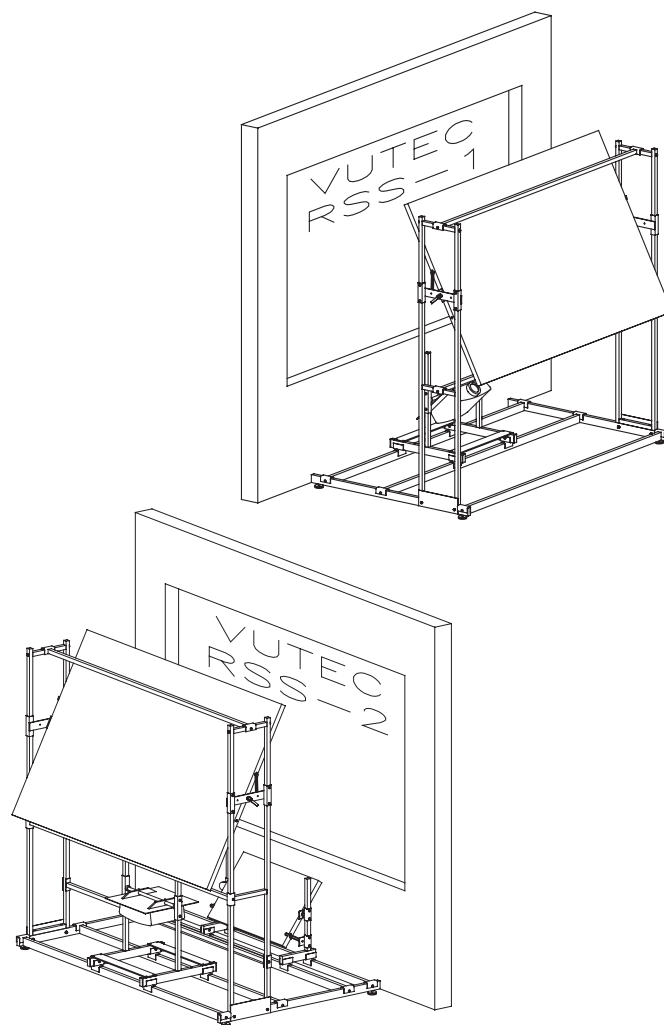



## MIRROR-TEC

Высококласные зеркала с поверхностным  
напылением

MIRROR-TEC – это заказные зеркала с поверхностным напылением с высоким коэффициентом отражения 94%. Они выполнены в раме из экструдированного алюминия с 20 точками крепления и возможностью наклона, чтобы обеспечить возможность настройки системы, когда зеркало уже прикреплено к стенду системы обратной проекции RSS.

MIRROR-TEC используется в системах обратной проекции для отражения света, идущего от проектора, сокращая, тем самым, стандартное расстояние за экраном.

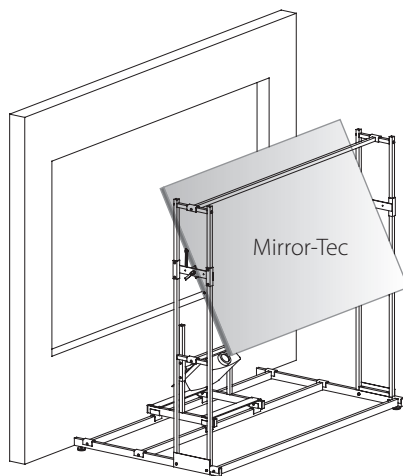
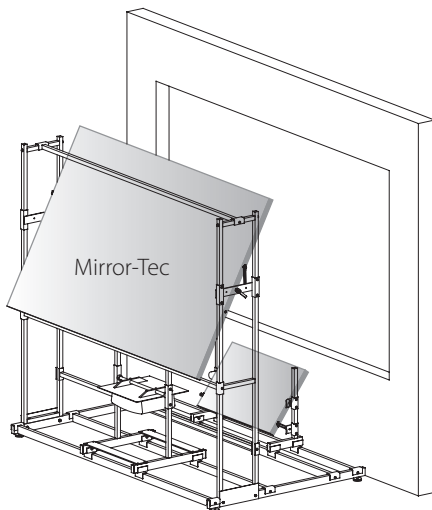

### ОСОБЕННОСТИ

- Первокласное стеклянное зеркало толщиной 65мм со светоотражающей способностью 94%
- Имеются точки крепления для инсталляции в системы RSS-1 или RSS-2
- Гарантия 1 год



## РУЧНЫЕ И ПОРТАТИВНЫЕ ЭКРАНЫ

## HD II и HD III

Ручные экраны класса люкс, для настенной или потолочной установки

Экраны класса люкс HD II и HD III открываемые вручную идеально подойдут для домашнего кинотеатра или коммерческих инсталляций. Экран HD II поставляется с валом 2" и доступен в формате 4:3 с размерами от 60" до 84" по диагонали.

Экран HD III поставляется с 3" усиленным валом и доступен в формате 4:3 с диагональю от 100" до 180" или же в HDTV формате 16:9 с диагональю от 92" до 159".

Патент США NO. 5,353,152

### ФОРМАТЫ / СТАНДАРТНЫЕ РАЗМЕРЫ

**HD II** / Standard (4:3) : 60" - 84"

**HD III** / Standard (4:3) : 100" - 180"

**HD III** /HDTV (16:9) : 92" - 159"

**HD III** /Computer (16:10) : 94" - 163"

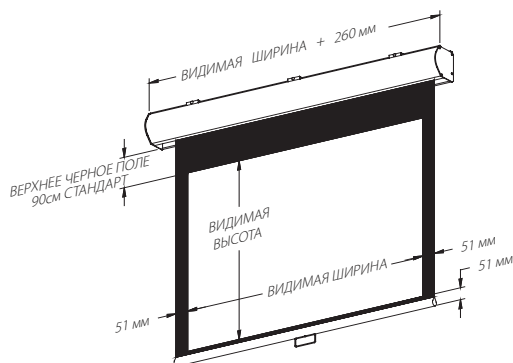
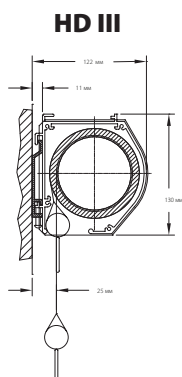
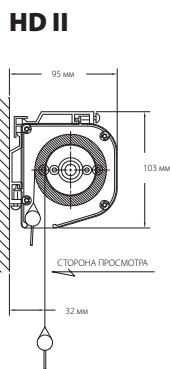
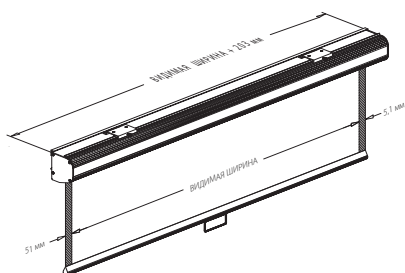

### ОСОБЕННОСТИ

- Прочный алюминиевый корпус с белой или черной отделкой
- Фирменная система монтажа Vutec EMS™ (EZ-Mounting System)
- Стандартное верхнее черное поле 15см
- Доступны заказные размеры и увеличенное верхнее черное поле
- Гарантия 1 год

### ПОЛОТНА

MatteWhite

# CONSORT MANUAL

Ручные экраны для настенного или потолочного крепления

## CONSORT MANUAL

- Белый восьмиугольный стальной корпус
- Сворачивающийся вручную экран
- Настенное или потолочное крепление
- Шаг разворачивания каждые 12,5см
- Черная рамка 2,5см
- Полотно MatteWhite

Consort Manual



## CONSORT MANUAL DELUXE

- Белый прямоугольный стальной корпус
- Сворачивающийся вручную экран
- Настенное или потолочное крепление
- Черная рамка 5см
- Верхнее черное поле длиной 25см
- Нижнее черное поле 5см
- Шаг разворачивания каждые 12,5см
- Полотно MatteWhite

Consort Manual Deluxe

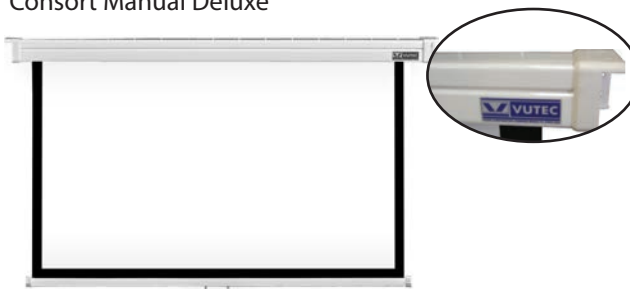

### ФОРМАТЫ / СТАНДАРТНЫЕ РАЗМЕРЫ

Standard (4:3) : 80" - 150"

HDTV (16:9) : 80" - 125"

Computer (16:10) : 85" - 128"

## CONSORT 2000

- Серебристый круглый алюминиевый корпус
- Сворачивающийся вручную экран
- Настенное или потолочное крепление
- Шаг разворачивания каждые 12,5см
- Черная рамка 5см
- Верхнее черное поле длиной 25см
- Нижнее черное поле 5см
- Полотно MatteWhite

Consort 2000



### ФОРМАТЫ / СТАНДАРТНЫЕ РАЗМЕРЫ

HDTV (16:9) : 80"

# CONSORT TRIPOD

Сворачивающийся экран на треноге

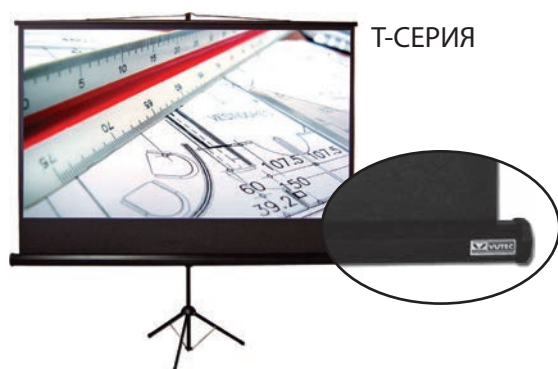

T-СЕРИЯ

## CONSORT T-СЕРИЯ

- Черный восьмиугольный корпус
- Регулируемая металлическая трубка на треноге
- Поворотный на 360° корпус
- Доступен только с полотном MatteWhite
- Поддержки для устранения трапецеидальных искажений

## ФОРМАТЫ / СТАНДАРТНЫЕ РАЗМЕРЫ

HDTV (16:9) : 92" и 110"

Standard (4:3) : 100" и 120"



S-СЕРИЯ

## CONSORT S-СЕРИЯ

- Черный прямоугольный корпус
- Регулируемая металлическая трубка на треноге
- Поворотный на 360° корпус
- Доступен только с полотном BriteWhite
- Поддержки для устранения трапецеидальных искажений
- Колеса для натяжения экрана

## ДИАГОНАЛЬ

HDTV (16:9) : 92" и 110"

Standard (4:3) : 100" & 120"



H-СЕРИЯ

## CONSORT H-СЕРИЯ

- Серебристый круглый алюминиевый корпус
- Усиленная никелированная квадратная трубка на треноге
- Поворотный на 360° корпус
- Доступен только с полотном MatteWhite Plus
- Поддержки для устранения трапецеидальных искажений
- Колеса для натяжения экрана

## ДИАГОНАЛЬ

Standard (4:3) : 100" и 120"

# CONSORT PORTA-VU RISER

Ручной выдвижной экран

**Consort Porta-Vu Riser** представляет собой портативный выдвижной экран, который обеспечивает мгновенную настройку изображения требуемой величины.

**Consort Porta-Vu Riser** оснащен выдвижной телескопической штангой и помещается в элегантном алюминиевом корпусе.

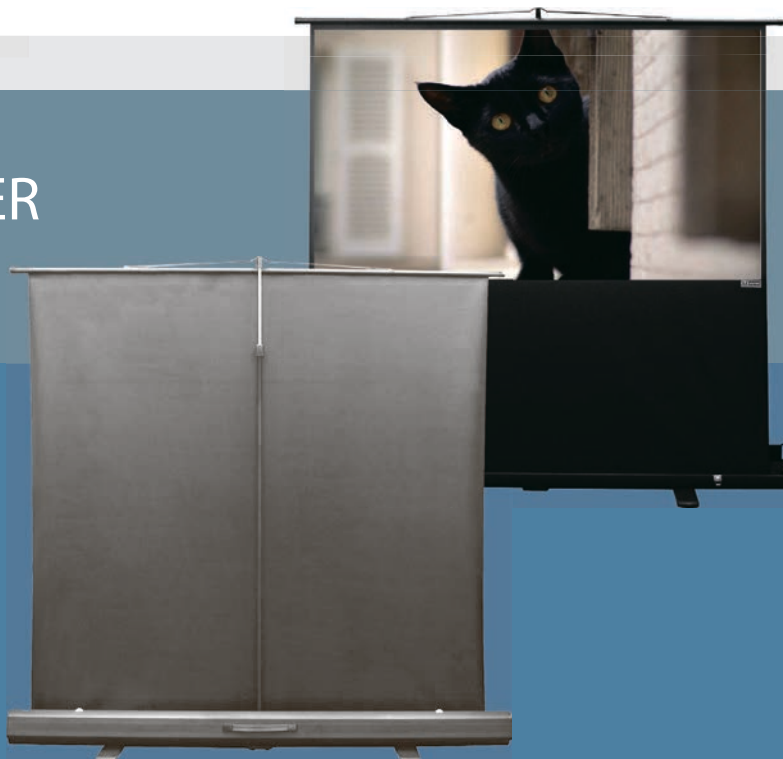

## ОСОБЕННОСТИ

- Выдвижная телескопическая штанга
- Портативная конструкция
- Элегантный и прочный корпус из алюминия
- Прост в применении
- Малый вес
- Гарантия 1 год

## ПОЛОТНА

MatteWhite

## ФОРМАТЫ / СТАНДАРТНЫЕ РАЗМЕРЫ

Standard (4:3) : 60" - 100"

HDTV (16:9) : 69" - 92"

Computer (16:10) : 71" - 94"

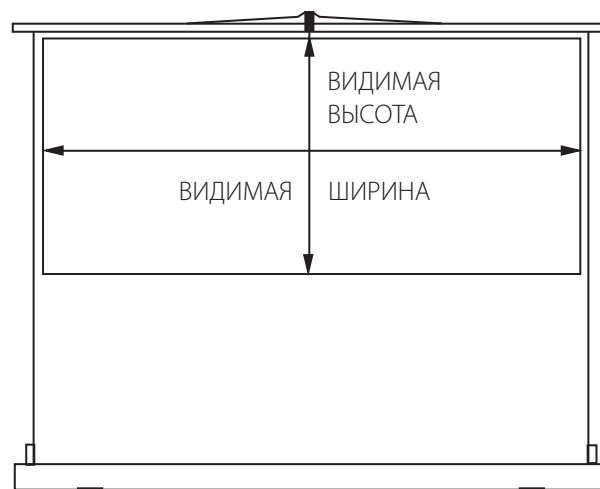





## CONSORT PORTA-VU TRAVELLER

Ручной выдвижной экран

**Porta-Vu Traveller** портативный выдвижной проекционный экран в круглом алюминиевом корпусе. Экран сконструирован таким образом, чтобы быть прочным, легким, простым в транспортировке и использовании.

### ФОРМАТЫ / СТАНДАРТНЫЕ РАЗМЕРЫ

Standard (4:3) : 60" - 100"

HDTV (16:9) : 80" и 92"

Computer (16:10) : 71" - 94"

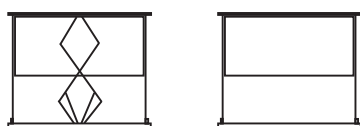
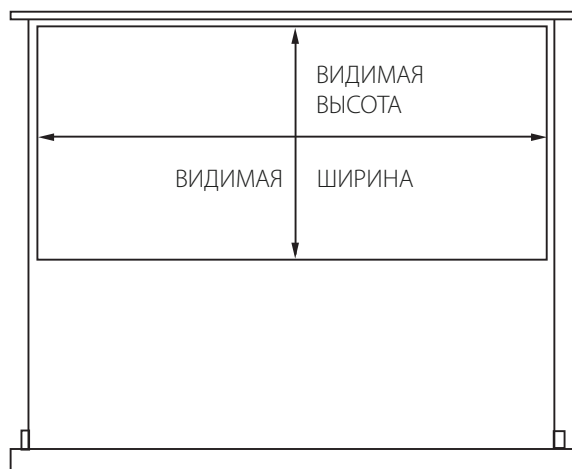

### ОСОБЕННОСТИ

- Выдвижной механизм ножничного типа
- Портативная конструкция
- Элегантный и прочный корпус из алюминия
- Прост в применении
- Малый вес
- Гарантия 1 год

### ПОЛОТНА

MatteWhite



ЛИФТЫ ДЛЯ ПРОЕКТОРОВ



# PROJECTOR SCISSOR LIFT

Потолочный лифт для проектора с механизмом ножничного типа

Vutec Projector Scissor Lift предназначен для того, чтобы скрыть ваш проектор под потолком, а в нужный момент установить его на необходимой для просмотра высоте. Механизм опускания лифта настроен таким образом, чтобы гарантировать абсолютную точность.



## ОСОБЕННОСТИ

- Предназначен для полного скрытия проектора
- Точный механизм ножничного типа
- Надежная и прочная конструкция
- Интеграция с системами управления VUTEC
- При заказе необходимо предусмотреть пространство для прокладки кабелей и крепежа проектора
- Поставляется полностью в сборе
- Гарантия 1 год

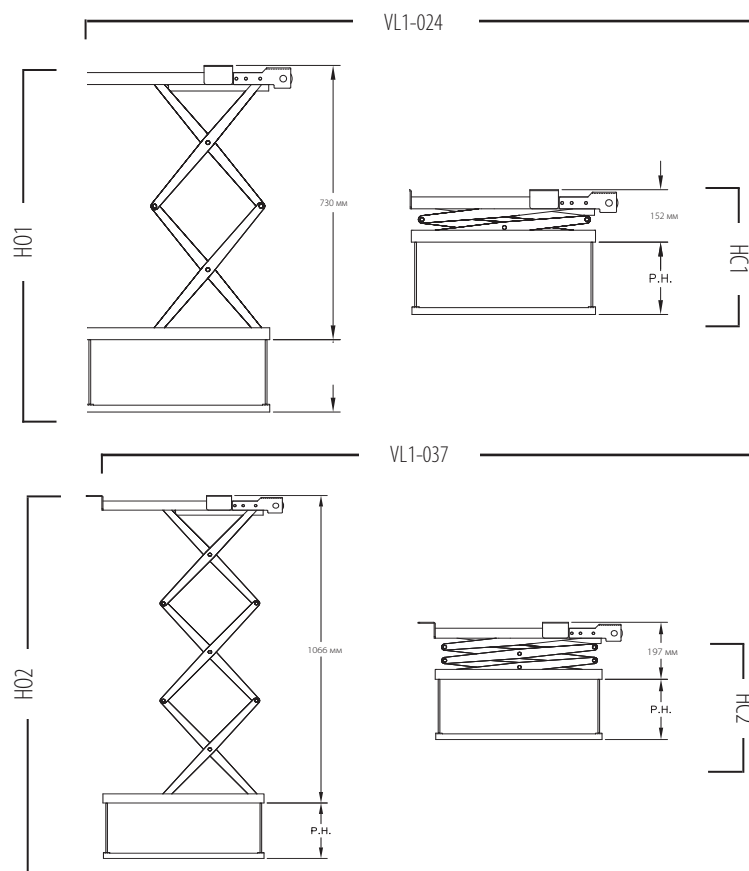

# RETRACTA PROJECTOR LIFT

Потолочный и настольный лифты для проектора

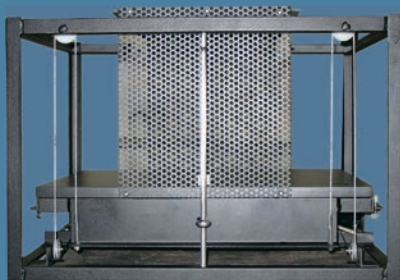
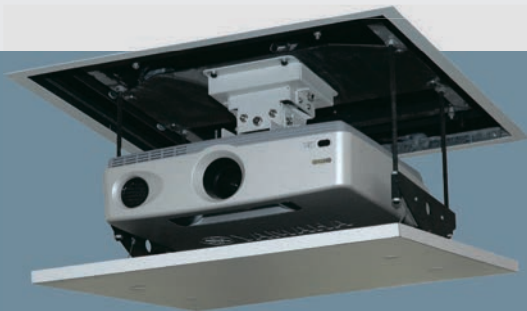

Лифт Retracta Projector Lift предназначен как для коммерческих инсталляций, так и для применения в домашнем кинотеатре. Настольный лифт предлагает полное скрытие проектора в столе конференц-зала или в любой другой мебели.

Потолочный лифт выдерживает проектора весом до 135 кг. Обе конфигурации обеспечивают чистое хранение без пыли и плавную, тихую работу мотора

## ПОТОЛОЧНЫЙ ЛИФТ

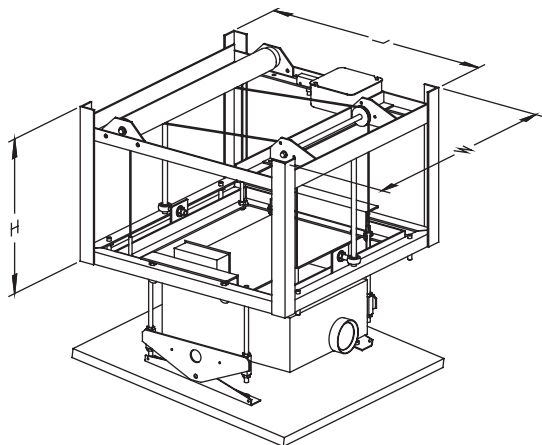

## НАСТОЛЬНЫЙ ЛИФТ

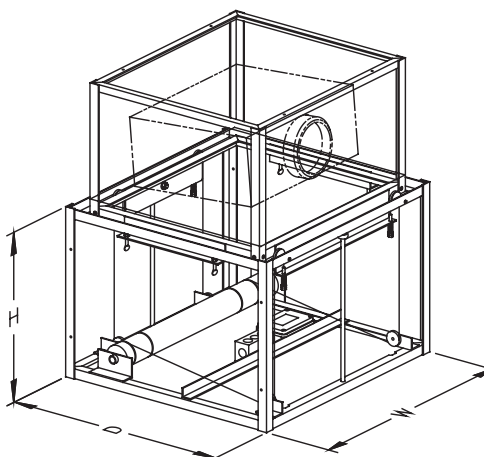

## ОСОБЕННОСТИ

- Предназначен для полного скрытия проектора
- Прочная стальная конструкция
- Настенный переключатель в комплекте
- Интеграция с системами управления VUTEC
- При заказе необходимо предусмотреть пространство для прокладки кабелей и крепежа проектора
- Доступны размеры на заказ
- Индивидуальные проекты, требующие подписи заказчика
- Поставляется полностью в сборе
- Гарантия 1 год

## ДОПОЛНИТЕЛЬНАЯ ИНФОРМАЦИЯ

- К потолочному лифту прилагается потолочная панель.
- Потолочная панель может быть заменена в соответствии с декором потолка
- Доступны заказные корпуса

# УПРАВЛЕНИЕ И ПЕРЕКЛЮЧАТЕЛИ

## ИНФРАКРАСНОЕ УПРАВЛЕНИЕ

- **01-IR1CK:** Одноканальный комплект ИК управления
- **01-IR2CK:** Двухканальный комплект ИК управления

## РАДИОЧАСТОТНОЕ УПРАВЛЕНИЕ

- **01-RF1CK:** Одноканальный комплект для РЧ управления

## НИЗКОВОЛЬТНОЕ УПРАВЛЕНИЕ

- **01-LVS:** Одноканальный комплект низковольтного управления

## ТРИГГЕРНОЕ УПРАВЛЕНИЕ

- **01-R12V-U:** Триггерное реле 12В, 100мА
- **01-R515V-U2:** Триггерное реле 5-15В, 3мА, 2 силовых выхода 220В. Требуется подвод витой пары.

## ИНТЕРФЕЙС RS-232

- **01-SIK232:** Комплект управления для системной интеграции

## IP ИНТЕРФЕЙС УПРАВЛЕНИЯ

- **01-SIKIP:** Комплект управления IP адресуемыми командами

## ПЕРЕКЛЮЧАТЕЛИ И АКСЕССУАРЫ

- **01-DSWW:** Декоративный настенный переключатель с панелью (белый)
- **01-DSWI:** Декоративный настенный переключатель с панелью (слоновая кость)
- **01-DLVSW:** Декоративный низковольтный трехкнопочный настенный переключатель (белый)
- **100899:** Безопасный переключатель с ключом (on-off-on) (белый)

## ПУЛЬТЫ УПРАВЛЕНИЯ

- **101194:** Двухканальный ИК пульт
- **100940:** ИК пульт 12 каналов
- **100942:** ИК и РЧ пульт 12 каналов



01-IR1CK

01-IR2CK

01-RF1CK



01-LVS

01-R12V-U

01-R515V-U2



01-SIK232

01-SIKIP

РЧ пульт



Трехкнопочная панель

Декоративная настенная панель

Безопасный настенный переключатель



Двухканальный ИК пульт



ИК пульт 12 каналов

**Формат экрана**

Отношение ширины видимого поля экрана к высоте. Самые распространенные форматы для проекционных экранов - 16:9, 2.35:1, 4:3, 1.85:1, 16:10.

**Анаморфная линза**

Линза, которая позволяет заполнить полную высоту и ширину широкоформатного экрана (2.35:1), используя HDTV (16:9) проектор.

**Черный бархат**

Черная матовая отделка бархатом, используемая для стационарных экранов, чтобы поглощать рассеянный свет от проектора.

**Контрастность**

Диапазон светлых и темных оттенков на изображении.

**EMS™ EZ-Mounting System / Система крепления**

Оригинальное изобретение Vutec, позволяющее легко устанавливать большинство моделей моторизованных экранов Vutec.

**EMFS™ Ez-Fixed Mounting System / Система крепления стационарных экранов**

Эксклюзивная инновация Vutec позволяющая легко устанавливать стационарные проекционные экраны Vu-Easy.

**FRS™ Fabric Relief Step / Рельефный вал для полотна**

Еще одно изобретение Vutec – небольшой выступ на валу, позволяющий полотну экрана ровно сматываться без каких либо неровностей. Это новшество устраняет ступенчатые следы, которые можно видеть на экранах других брендов.

**Покрытие поверхностей порошковой краской**

Очень прочная отделка порошковой краской на эпоксидной основе, используемая для корпусов и рам экранов Vutec.

**VTS™ Vutec Tensioning System – система натяжения полотна Vutec**

Полотно крепится к жесткой раме с помощью специальной липучки Velcro, чтобы обеспечить оптимально плоскую поверхность просмотра.

**Область просмотра**





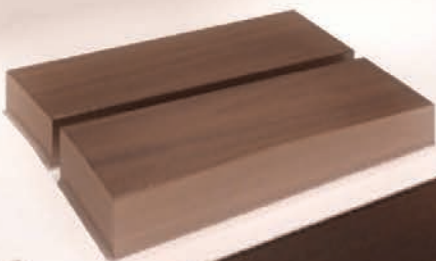
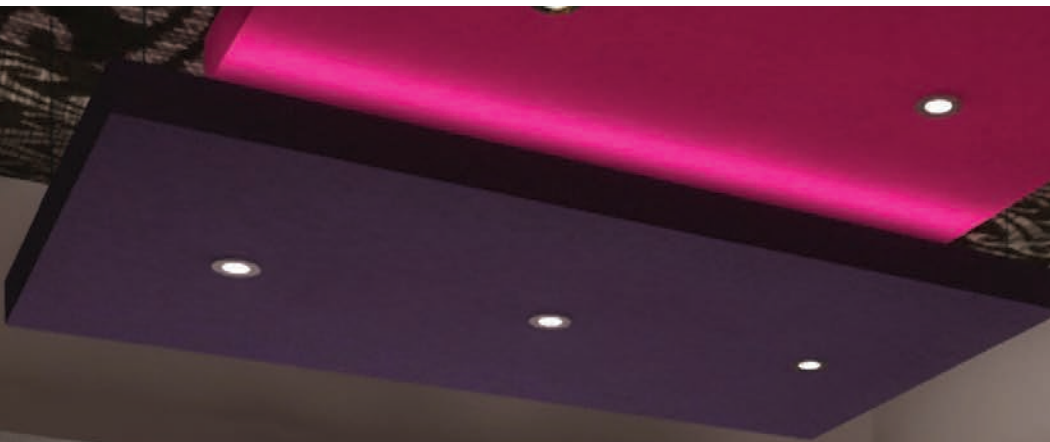



Область в передлах, которой можно смотреть изображение отраженное от экрана. Экраны не отражают свет равномерно по всем направлениям. Большая часть света сосредоточена в пределах конуса с центром по оси экрана, как говорят, по линии «наилучшего просмотра». Это же понятие также применимо к экранам обратной проекции.





































Диагональ	видимое (белое) поле		габаритные размеры		доступные полотна
	дюймы	см	дюймы	см	
<b>SILVERSTAR 3D-A</b>					
<b>Формат 16:9</b>					
92"	45" x 80"	114 x 203	48" x 83"	122 x 211	SilverStar
103"	50.50" x 89.75"	128 x 227	53.5" x 92.75"	136 x 236	
110"	54" x 96"	137 x 243	57" x 99"	145 x 252	
120"	59" x 105"	150 x 267	62" x 108"	158 x 274	
133"	65" x 116"	165 x 295	68" x 119"	173 x 302	
145"	71" x 126.25"	181 x 321	74" x 129.25"	188 x 328	
<b>Формат 2.35:1</b>					
115"	45" x 106"	114 x 269	48" x 109"	122 x 277	SilverStar
129"	50.50" x 118.75"	152 x 326	53.5" x 121.75"	136 x 309	
138"	54" x 127"	161 x 347	57" x 130"	145 x 330	
151"	59" x 139"	150 x 353	62" x 142"	158 x 361	
181"	71" x 167"	181 x 425	74" x 170"	188 x 432	
<b>SILVERSTAR 3D-P</b>					
<b>Формат 2.35:1</b>					
115"	45" x 106"	114 x 269	50" x 111" x 5.5"	127 x 282 x 14	SilverStar
129"	50.50" x 118.75"	152 x 326	55.5" x 123.75" x 6.5"	141 x 314 x 17	
138"	54" x 127"	161 x 347	59" x 132" x 5.75"	150 x 335 x 15	
151"	59" x 139"	150 x 353	64" x 144" x 6.75"	163 x 366 x 17	
179"	75" x 169.5"	191 x 431	75" x 169.5" x 9"	191 x 431 x 23	
<b>VU-EASY</b>					
<b>Формат 16:9</b>					
92"	45" x 80"	114 x 203	50" x 85"	127 x 216	BriteWhite  BriteWhite Opaque Rear Vu GreyDove SoundScreen  GreyDove SoundScreen 
103"	50.50" x 89.75"	128 x 227	55.50" x 94.75"	141 x 241	
110"	54" x 96"	137 x 243	59" x 101"	150 x 257	
123"	60" x 107"	152 x 272	65" x 112"	165 x 285	
133"	65" x 116"	165 x 295	70" x 121"	178 x 307	
147"	72" x 128"	183 x 325	77" x 133"	196 x 338	
159"	78" x 138.50"	199 x 352	83" x 143.50"	211 x 365	
189"	92.50" x 164.75"	235 x 418	97.50" x 169.75"	248 x 431	
200"	98" x 174.25	249 x 443	103.00" x 179.25"	262 x 455	
220"	107.75" x 191.75" 1	274 x 487	112.75" x 196.75"	286 x 500	
230"	113" x 201"	287 x 511	118" x 206"	300 x 523	
<b>AUTOMASK-H</b>					
16:9 92"	45" x 80"	114 x 203	55" x 90"	140 x 229	SilverStar BriteWhite  GreyDove SoundScreen  GreyDove SoundScreen 
2.35:1 87"	34" x 80"	84 x 203			
16:9 103"	50.50" x 89.75"	128 x 227	60.50" x 99.75"	154 x 253	
2.35:1 97"	38.25" x 89.75"	97 x 228			
16:9 110"	54" x 96"	137 x 243	64" x 106"	163 x 269	
2.35:1 104"	41" x 96"	104 x 243			
16:9 123"	60" x 107"	152 x 272	70" x 117"	178 x 297	
2.35:1 116"	45" x 107"	114 x 272			
<b>AUTOMASK-V</b>					
2.35:1 115"	45" x 105.75"	114 x 269	55" x 116"	140 x 295	SilverStar BriteWhite  GreyDove SoundScreen  GreyDove SoundScreen 
16:9 92"	45" x 80"	114 x 203			
2.35:1 129"	50.50" x 118.75"	127 x 300	60.50" x 128.75"	154 x 327	
16:9 103"	50.50" x 89.75"	127 x 227			
2.35:1 138"	54" x 127"	137 x 323	64" x 137"	163 x 348	
16:9 110"	54" x 96"	137 x 243			
2.35:1 153"	60" x 141"	152 x 358	70" x 151"	178 x 384	
16:9 123"	60" x 107"	152 x 272			

Диагональ	видимое (белое) поле		габаритные размеры		доступные полотна	
	дюймы	см	дюймы	см		
<b>ELEGANTE FIXED</b>						
<b>Формат 16:9</b>						
80"	40" x 70"	102 x 178	44" x 74"	112 x 188	MatteWhite MatteGray	
88"	43.25" x 76.75"	110 x 195	47.25" x 80.75"	120 x 205		
92"	45" x 80"	114 x 203	49" x 84"	124 x 213		
103"	50.50" x 89.75"	128 x 227	54.50 x 93.75"	138 x 238		
110"	54" x 96"	137 x 243	58" x 100"	147 x 254		
123"	60" x 107"	152 x 272	64" x 111"	163 x 282		
133"	65" x 116"	165 x 295	69" x 120"	175 x 305		
147"	72" x 128"	183 x 325	76" x 132"	193 x 335		
159"	78" x 138.50"	198 x 352	82" x 142"	208 x 361		
172"	84.50" x 150"	214 x 381	88.50" x 154"	225 x 391		
183.5"	90" x 160"	229 x 406	94" x 164"	239 x 417		
181"	71" x 167"	181 x 425	74" x 170"	188 x 432		
<b>RETRACTA VU-PRO</b>						
<b>Формат 16:9</b>						
92"	45" x 80"	114 x 203	110" x 12"	280 x 31	Vu-Flex Pro 	
103"	50.50" x 89.75"	128 x 227	110" x 12"	280 x 31		
110"	54" x 96"	137 x 243	128" x 12"	325 x 31		
123"	60" x 107"	152 x 272	128" x 12"	325 x 31		
147"	72" x 128"	183 x 325	154" x 12"	391 x 31		
165"	81" x 144"	206 x 366	164" x 13"	417 x 33		
184"	90" x 160"	229 x 406	200" x 14"	508 x 36		
200"	98" x 174"	249 x 442	200" x 14"	508 x 36		
220"	108" x 192"	274 x 488	220" x 24"	559 x 61		
240"	118" x 210"	300 x 533	234" x 24"	594 x 61		
275"	135" x 240"	343 x 610	230" x 24"	584 x 61		
28"	137" x 244"	348 x 620	266" x 24"	676 x 61		
<b>Формат 2.35:1</b>						
115"	45" x 106"	114 x 269	128" x 12"	325 x 31		Vu-Flex Pro 
129"	50.50" x 118.75"	152 x 326	124" x 12"	315 x 31		
138"	54" x 127"	161 x 347	138" x 12"	351 x 31		
153"	60" x 141"	152 x 358	145" x 12"	368 x 31		
<b>LECTRIC I</b>						
<b>Формат 16:9</b>						
92"	45" x 80"	114 x 203	90.25" x 4.9" x 5.1"	229 x 13 x 13	MatteWhite Vu-Flex Pro  SoundScreen  GreyDoveSoundScreen 	
103"	50.50" x 89.75"	128 x 227	100" x 4.9" x 5.1"	254 x 13 x 13		
110"	54" x 96"	137 x 243	106.25" x 4.9" x 5.1"	270 x 13 x 13		
123"	60" x 107"	152 x 272	117.25" x 4.9" x 5.1"	298 x 13 x 13		
133"	65" x 116"	165 x 295	126.25" x 4.9" x 5.1"	321 x 13 x 13		
147"	72" x 128"	183 x 325	138.25" x 4.9" x 5.1"	351 x 13 x 13		
159"	78" x 138.50"	198 x 352	148.75" x 4.9" x 5.1"	378 x 13 x 13		
189"	92.50" x 164.75"	235 x 418	177" x 7.4" x 7.6"	450 x 19 x 19		
200"	98" x 174.25"	249 x 443	186.50" x 7.4" x 7.6"	474 x 19 x 19		
220"	107.75" x 191.75"	274 x 487	204" x 7.4" x 7.6"	518 x 19 x 19		
<b>Формат 2.35:1</b>						
115"	45" x 106"	114 x 269	116.25" x 4.9" x 5.1"	295 x 13 x 13	MatteWhite Vu-Flex Pro  SoundScreen  GreyDoveSoundScreen 	
129"	50.50" x 118.75"	152 x 326	129" x 4.9" x 5.1"	328 x 13 x 13		
138"	54" x 127"	161 x 347	137.25" x 4.9" x 5.1"	349 x 13 x 13		
153"	60" x 141"	152 x 358	151.25" x 4.9" x 5.1"	384 x 13 x 13		
184"	72" x 169.25"	183 x 430	181.50" x 7.4" x 7.6"	461 x 19 x 19		
200"	78.25" x 184"	199 x 467	196.25" x 7.4" x 7.6"	499 x 19 x 19		

Дагональ	видимое (белое) поле		габаритные размеры		доступные полотна
	дюймы	см	дюймы	см	
<b>LECTRIC III</b>					
<b>Формат 16:9</b>					
92"	45" x 80"	114 x 203	98.50" x 4.9" x 5.1"	250 x 13 x 13	BriteWhite  BriteWhite Opaque Rear-Vu GreyDove
103"	50.50" x 89.75"	128 x 227	108.25" x 4.9" x 5.1"	275 x 13 x 13	
110"	54" x 96"	137 x 243	114.50" x 4.9" x 5.1"	291 x 13 x 13	
123"	60" x 107"	152 x 272	125.50" x 4.9" x 5.1"	319 x 13 x 13	
133"	65" x 116"	165 x 295	134.50" x 4.9" x 5.1"	342 x 13 x 13	
147"	72" x 128"	183 x 325	146.50" x 4.9" x 5.1"	372 x 13 x 13	
159"	78" x 138.50"	198 x 352	157" x 4.9" x 5.1"	399 x 13 x 13	
189"	92.50" x 164.75"	235 x 418	184" x 7.4" x 7.6"	467 x 19 x 19	
200"	98" x 174.25"	249 x 443	193.50" x 7.4" x 7.6"	492 x 19 x 19	
220"	107.75" x 191.75"	274 x 487	211" x 7.4" x 7.6"	536 x 19 x 19	
230"	113" x 201"	287 x 510	220.25" x 7.4" x 7.6"	560 x 19 x 19	
<b>Формат 2.35:1</b>					
115"	45" x 106"	114 x 269	124.50" x 4.9" x 5.1"	316 x 13 x 13	BriteWhite  BriteWhite Opaque Rear-Vu GreyDove
129"	50.50" x 118.75"	152 x 326	137.25" x 4.9" x 5.1"	349 x 13 x 13	
138"	54" x 127"	161 x 347	145.50" x 4.9" x 5.1"	370 x 13 x 13	
153"	60" x 141"	152 x 358	159.50" x 4.9" x 5.1"	405 x 13 x 13	
184"	72" x 169.25"	183 x 430	188.50" x 7.4" x 7.6"	479 x 19 x 19	
200"	78.25" x 184"	199 x 467	203.25" x 7.4" x 7.6"	516 x 19 x 19	
<b>LECTRIC I FD</b>					
<b>Формат 16:9</b>					
92"	45" x 80"	114 x 203	90.25" x 5.6" x 5.6"	229 x 14 x 14	MatteWhite Vu-Flex Pro  SoundScreen  GreyDoveSoundScreen 
103"	50.50" x 89.75"	128 x 227	100" x 5.6" x 5.6"	254 x 14 x 14	
110"	54" x 96"	137 x 243	106.25" x 5.6" x 5.6"	270 x 14 x 14	
123"	60" x 107"	152 x 272	117.25" x 5.6" x 5.6"	298 x 14 x 14	
133"	65" x 116"	165 x 295	126.25" x 5.6" x 5.6"	321 x 14 x 14	
<b>Формат 2.35:1</b>					
115"	45" x 106"	114 x 269	116.25" x 5.6" x 5.6"	295 x 14 x 14	
129"	50.50" x 118.75"	152 x 326	129" x 5.6" x 5.6"	328 x 14 x 14	
2.35:1 116"	45" x 107"	114 x 272			
<b>LECTRIC III FD</b>					
<b>Формат 16:9</b>					
92"	45" x 80"	114 x 203	98.50" x 5.6" x 5.6"	243 x 14 x 14	BriteWhite  BriteWhite Opaque Rear-Vu GreyDove
103"	50.50" x 89.75"	128 x 227	108.25" x 5.6" x 5.6"	275 x 14 x 14	
110"	54" x 96"	137 x 243	114.50" x 5.6" x 5.6"	291 x 14 x 14	
123"	60" x 107"	152 x 272	125.50" x 5.6" x 5.6"	319 x 14 x 14	
133"	65" x 116"	165 x 295	134.50" x 5.6" x 5.6"	344 x 14 x 14	
<b>Формат 2.35:1</b>					
115"	45" x 106"	114 x 269	124.50" x 5.6" x 5.6"	316 x 14 x 14	
129"	50.50" x 118.75"	152 x 326	137.25" x 5.6" x 5.6"	349 x 14 x 14	

Диагональ	видимое (белое) поле		габаритные размеры		доступные полотна
	дюймы	см	дюймы	см	
<b>LECTRIC II</b>					
<b>Формат 16:9</b>					
92"	45" x 80"	114 x 203	95.50" x 6.6" x 6.6"	243 x 17 x 17	MatteWhite Vu-Flex Pro  SoundScreen  GreyDove SoundScreen 
103"	50.50" x 89.75"	128 x 227	105.25" x 6.6" x 6.6"	267 x 17 x 17	
110"	54" x 96"	137 x 243	111.50" x 6.6" x 6.6"	283 x 17 x 17	
123"	60" x 107"	152 x 272	122.50" x 6.6" x 6.6"	311 x 17 x 17	
133"	65" x 116"	165 x 295	131.50" x 6.6" x 6.6"	334 x 17 x 17	
147"	72" x 128"	183 x 325	143.50" x 6.6" x 6.6"	365 x 17 x 17	
159"	78" x 138.50"	198 x 352	154" x 6.6" x 6.6"	368 x 17 x 17	
189"	92.50" x 164.75"	235 x 418	180.25" x 7.8" x 7.8"	458	
200"	98" x 174.25"	249 x 443	189.75" x 7.8" x 7.8"	482	
220"	107.75" x 191.75"	274 x 487	207.25" x 7.8" x 7.8"	526	
<b>Формат 2.35:1</b>					
115"	45" x 106"	114 x 269	121.50" x 6.6" x 6.6"	309 x 17 x 17	MatteWhite Vu-Flex Pro  SoundScreen  GreyDove SoundScreen 
129"	50.50" x 118.75"	152 x 326	134.25" x 6.6" x 6.6"	341 x 17 x 17	
138"	54" x 127"	161 x 347	142.50" x 6.6" x 6.6"	362 x 17 x 17	
153"	60" x 141"	152 x 358	156.50" x 6.6" x 6.6"	398 x 17 x 17	
184"	72" x 169.25"	183 x 430	184.75" x 7.8" x 7.8"	469	
200"	78.25" x 184"	199 x 467	199.50" x 7.8" x 7.8"	507	
<b>LECTRIC IV</b>					
<b>Формат 16:9</b>					
92"	45" x 80"	114 x 203	102.50" x 6.6" x 6.6"	260 x 17 x 17	BriteWhite  BriteWhite Opaque Rear-Vu GreyDove 
103"	50.50" x 89.75"	128 x 227	112.25" x 6.6" x 6.6"	285 x 17 x 17	
110"	54" x 96"	137 x 243	118.50" x 6.6" x 6.6"	301 x 17 x 17	
123"	60" x 107"	152 x 272	129.50" x 6.6" x 6.6"	329 x 17 x 17	
133"	65" x 116"	165 x 295	138.50" x 6.6" x 6.6"	352 x 17 x 17	
147"	72" x 128"	183 x 325	150.50" x 6.6" x 6.6"	382 x 17 x 17	
159"	78" x 138.50"	198 x 352	161" x 6.6" x 6.6"	409 x 17 x 17	
189"	92.50" x 164.75"	235 x 418	187.25" x 7.8" x 7.8"	476 x 20 x 20	
200"	98" x 174.25"	249 x 443	196.75" x 7.8" x 7.8"	500 x 20 x 20	
220"	107.75" x 191.75"	274 x 487	214.25" x 7.8" x 7.8"	544 x 20 x 20	
230"	113" x 201"	287 x 510	223.50" x 7.8" x 7.8"	568 x 20 x 20	
<b>Формат 2.35:1</b>					
115"	45" x 106"	114 x 269	128.50" x 6.6" x 6.6"	326 x 17 x 17	BriteWhite BriteWhite Opaque Rear-Vu GreyDove
129"	50.50" x 118.75"	152 x 326	141.25" x 6.6" x 6.6"	359 x 17 x 17	
138"	54" x 127"	161 x 347	149.50" x 6.6" x 6.6"	380 x 17 x 17	
153"	60" x 141"	152 x 358	163.50" x 6.6" x 6.6"	415 x 17 x 17	
184"	72" x 169.25"	183 x 430	191.75" x 7.8" x 7.8"	487 x 20 x 20	
200"	78.25" x 184"	199 x 467	206.50" x 7.8" x 7.8"	524 x 20 x 20	
<b>ELEGANTE MOTORIZED</b>					
<b>Формат 16:9</b>					
80"	40" x 70"	102 x 178	74.50" x 4" x 4"	189 x 10 x 10	MatteWhite MatteGray
88"	43.25" x 76.75"	110 x 195	81.25" x 4" x 4"	206 x 10 x 10	
92"	45" x 80"	114 x 203	84.50" x 4" x 4"	215 x 10 x 10	
103"	50.50" x 89.75"	128 x 227	94.25" x 4" x 4"	239 x 10 x 10	
110"	54" x 96"	137 x 243	100.50" x 4" x 4"	255 x 10 x 10	

Диагональ	видимое (белое) поле		габаритные размеры		доступные полотна
	дюймы	см	дюймы	см	
<b>VU-FLEX PRO DUPLEX</b>					
<b>постоянная высота</b>					
2.35:1 115"	45" x 106"	114 x 269	138.25" x 9" x 11.5"	351 x 23 x 29	Vu-Flex Pro  SoundScreen  GreyDove SoundScreen 
16:9 92"	45" x 80"	114 x 203			
2.35:1 129"	50.50" x 118.75"	127 x 300	151.25" x 9" x 11.5"	384 x 23 x 29	
16:9 103"	50.50" x 89.75"	127 x 227			
2.35:1 138"	54" x 127"	137 x 323	159.50" x 9" x 11.5"	405 x 23 x 29	
16:9 110"	54" x 96"	137 x 243			
2.35:1 153"	60" x 141"	152 x 358	173.50" x 9" x 11.5"	441 x 23 x 29	
16:9 123"	60" x 107"	152 x 272			
<b>постоянная ширина</b>					
16:9 92"	45" x 80"		112.50" x 9" x 11.5"	286 x 23 x 29	Vu-Flex Pro  SoundScreen  GreyDove SoundScreen 
2.35:1 87"	34" x 80"				
16:9 103"	50.50" x 89.75"		122.25" x 9" x 11.5"	311 x 23 x 29	
2.35:1 98"	38" x 89.75"				
16:9 110"	54" x 96"		128.50" x 9" x 11.5"	327 x 23 x 29	
2.35:1 105"	41" x 96"				
16:9 123"	60" x 107"		139.50" x 9" x 11.5"	354 x 23 x 29	
2.35:1 116"	45.50" x 107"				
2.35:1 147"	72" x 128"		160.50" x 9" x 11.5"	408 x 23 x 29	
16:9 139"	54.50" x 128"				
<b>PRISMATEC</b>					
<b>Формат 16:9</b>					
92"	45" x 80"	114 x 203	45" x 80"	114 x 203	Primatec
103"	50.50" x 89.75"	128 x 227	50.50" x 89.75"	128 x 227	
110"	54" x 96"	137 x 243	54" x 96"	137 x 243	
123"	60" x 107"	152 x 272	60" x 107"	152 x 272	
133"	65" x 116"	165 x 295	65" x 116"	165 x 295	
147"	72" x 128"	183 x 325	72" x 128"	183 x 325	
159"	78" x 138.50"	198 x 352	78" x 138.50"	198 x 352	
<b>Формат 2.35:1</b>					
115"	45" x 106"	114 x 269	45" x 106"	114 x 269	Primatec
129"	50.50" x 118.75"	152 x 326	50.50" x 118.75"	152 x 326	
138"	54" x 127"	161 x 347	54" x 127"	161 x 347	
153"	60" x 141"	152 x 358	60" x 141"	152 x 358	

Диагональ	видимое (белое) поле		габаритные размеры		доступные полотна
	дюймы	см	дюймы	см	
<b>FUSION HD</b>					
<b>Формат 16:9</b>					
92"	45" x 80"	114 x 203	45" x 80"	114 x 203	Fusion HD
103"	50.50" x 89.75"	128 x 227	50.50" x 89.75"	128 x 227	
110"	54" x 96"	137 x 243	54" x 96"	137 x 243	
123"	60" x 107"	152 x 272	60" x 107"	152 x 272	
133"	65" x 116"	165 x 295	65" x 116"	165 x 295	
147"	72" x 128"	183 x 325	72" x 128"	183 x 325	
159"	78" x 138.50"	198 x 352	78" x 138.50"	198 x 352	
<b>Формат 2.35:1</b>					
115"	45" x 106"	114 x 269	45" x 106"	114 x 269	Fusion HD
129"	50.50" x 118.75"	152 x 326	50.50" x 118.75"	152 x 326	
138"	54" x 127"	161 x 347	54" x 127"	161 x 347	
153"	60" x 141"	152 x 358	60" x 141"	152 x 358	
<b>HD III</b>					
<b>Формат 16:9</b>					
92"	45" x 80"	114 x 203	90.25"	229	MatteWhite
103"	50.50" x 89.75"	128 x 227	100"	254	
110"	54" x 96"	137 x 243	106.25"	270	
123"	60" x 107"	152 x 272	117.25"	298	
133"	65" x 116"	165 x 295	126.25"	321	
147"	72" x 128"	183 x 325	138.25"	352	
159"	78" x 138.50"	198 x 352	148.75"	378	
<b>CONSORT MANUAL/CONSORT MANUAL DELUXE / CONSORT 2000</b>					
<b>Формат 16:9</b>					
80"	40" x 70"	102 x 178	79"	201	MatteWhite
92"	45" x 80"	114 x 203	88"	224	
110"	54" x 96"	137 x 243	100"	254	
125"	61" x 109"	155 x 277	118"	300	
<b>RETRACTA PROJECTOR LIFT</b>					
потолочный лифт для проектора					
	максимальные внутренние размеры для проектора		габаритные размеры		время открытия/закрытия
	дюймы	см	дюймы	см	сек.
VT08X	8" x 14.50" x 16"	20 x 37 x 40	14" x 20" x 20"	36 x 51 x 51	6
VT11X	11" x 17.50" x 19" 1	28 x 44 x 48	17" x 23" x 23"	43 x 59 x 59	7
VT14X	14.50" x 22.50" x 27"	37 x 57 x 68	22" x 29" x 31"	56 x 74 x 79	8
VT18X	18.50" x 25.50" x 35"	47 x 65 x 89	26 x 32" x 39"	66 x 81 x 99	10
VT22X	22.50" x 31.50" x 43"	57 x 80 x 109	30" x 38" x 47"	76 x 97 x 120	12



Эксклюзивный дистрибьютор в России:  
127083, Москва, ул. 8 Марта, д. 1, стр. 12  
Тел. (495) 280-00-04  
info@athifi.ru www.athifi.ru www.atinstall.ru  
www.vutec.com