

FLEXSON

АКСЕССУАРЫ ДЛЯ SONOS

ВЫСОКОКАЧЕСТВЕННЫЕ АКСЕССУАРЫ ДЛЯ КОМПОНЕНТОВ SONOS

Уникальные настенные крепежи, напольные стойки и цветные наклейки на корпус, с помощью которых Вы найдете идеальное место и наилучшее цветовое решение для компонентов Вашей системы SONOS



Спроектировано пользователями SONOS для пользователей SONOS



**БУДЬТЕ ГОТОВЫ
ПОДНЯТЬ SONOS
НА БОЛЕЕ ВЫСОКИЙ
УРОВЕНЬ**

СОДЕРЖАНИЕ

РЕШЕНИЯ ДЛЯ SONOS PLAY:1 4

Настенные крепежи и напольные стойки помогут лучшим образом расположить самый маленький плеер SONOS для прослушивания музыкальных композиций и многого другого

РЕШЕНИЯ ДЛЯ SONOS PLAY:3 6

Специальные настенные крепежи и напольные стойки, позволяющие выбрать любое место для установки плееров Play:3

РЕШЕНИЯ ДЛЯ SONOSPLAY:5 8

Достаточно прочные, чтобы выдержать самый большой плеер SONOS, но не теряющие при этом возможностей выбора любого места для установки

НОВИНКА! НАКЛЕЙКИ НА КОРПУС ПЛЕЕРОВ COLOURPLAY 10

Измените внешний вид SONOS PLAY:1, PLAY:3 и PLAY:5 с помощью уникальных цветных наклеек — в наличии пять ярких цветов

КРЕПЕЖ SONOS PLAYBAR К НАСТЕННОМУ ТВ КРОНШТЕЙНУ 12

Позволяет прикрепить Playbar к поворотному кронштейну ТВ, чтобы направить звук точно в соответствии с направлением экрана

НАСТЕННЫЙ КРЕПЕЖ SONOS SUB 13

Поднимите источник басов с пола и насладитесь его новыми возможностями при воспроизведении музыки и кино

ТЕХНИЧЕСКИЕ СПЕЦИФИКАЦИИ 14

Все факты и цифры о модельном ряде Flexson для SONOS PLAY:1, PLAY:3 и PLAY:5. Найдите Ваш идеал!

ТЕХНИЧЕСКИЕ СПЕЦИФИКАЦИИ 16

Подробности об инновационных решениях Flexson для SONOS Playbar, SUB, Connect, Connect:AMP и Bridge

ПЛЕЕРЫ SONOS 18

Весь модельный ряд плееров SONOS, которые Вы можете разместить на настенных крепежах или напольных стойках Flexson

ОТЛИЧИТЕЛЬНЫЕ ОСОБЕННОСТИ FLEXSON

- Спроектированы в Великобритании
- Специально разработаны для SONOS
- Идеально совпадают по цвету SONOS
- Продвинутая технология шарнирных механизмов
- Быстро и легко устанавливаются
- Удобная система кабельной разводки
- Различные варианты применения и установки
- Откройте больше на Flexson.com

FLEXSON

АКСЕССУАРЫ ДЛЯ SONOS



СТР. 4

ПЛЕЕР SONOS PLAY:1
МОЖНО РАСПОЛОЖИТЬ ЛУЧШИМ ОБРАЗОМ ДЛЯ ВОСПРОИЗВЕДЕНИЯ ЗВУКА И БЕЗ УЩЕРБА ДЛЯ ВНЕШНЕГО ВИДА ИНТЕРЬЕРА



СТР. 8

РЕШЕНИЕ ДЛЯ SONOS PLAY:5
ЭКОНОМЬТЕ МЕСТО И РАЗМЕЩАЙТЕ ИСТОЧНИКИ МУЗЫКИ В НАИЛУЧШЕМ МЕСТЕ



СТР. 10

НАКЛЕЙКИ ДЛЯ PLAY1
ДОБАВЬТЕ ЦВЕТОВ ВАШИМ ПЛЕЕРАМ SONOS



ПЛЕЕР SONOS PLAY:1 МОЖНО
РАСПОЛОЖИТЬ НАИЛУЧШИМ
ОБРАЗОМ ДЛЯ ИДЕАЛЬНОГО ЗВУКА
И БЕЗ УЩЕРБА ИНТЕРЬЕРУ

FLEXSON ДЛЯ PLAY:1

ЛУЧШАЯ ПОДДЕРЖКА ДЛЯ САМЫХ МАЛЕНЬКИХ ПЛЕЕРОВ SONOS

SONOS PLAY:1 — это новая звезда среди беспроводных плееров Hi-Fi системы SONOS, которая в состоянии воспроизводить идеальное звучание несмотря на свои компактные, но очень удобные размеры.

Со специальными настенными крепежами и напольными стойками Flexson, Вы можете оптимально установить плееры SONOS PLAY:1 для получения наилучшего качества звука, при этом сохранив целостность Вашего интерьера.

Спроектированные и произведенные в Великобритании пользователями SONOS для пользователей SONOS настенные крепежи и напольные стойки Flexson для PLAY:1 идеально соответствуют размерам, стилю и цветам новых плееров SONOS.

Созданные из высококачественной стали, как, впрочем, все продукты Flexson, они предполагают возможность аккуратной прокладки кабелей, легкого

монтажа и выбора любого места для установки.

К примеру, базы напольных стоек Flexson PLAY:1 спроектированы таким образом, чтобы Вы могли располагать их под диванами, что очень удобно, если Вы намерены создать объемный звук в сочетании с SONOS PLAYBAR и SUB.

ХОТИТЕ
ДОБАВИТЬ ЦВЕТА
ВАШИМ **PLAY:1**?

ЗАГЛЯНИТЕ В
COLOURPLAY!
СМ. НА СТР. 10



НАСТЕННЫЕ КРЕПЕЖИ И НАПОЛЬНЫЕ
СТОЙКИ FLEXSON PLAY:1 ДАЮТ
ВОЗМОЖНОСТЬ ИДЕАЛЬНО
РАСПОЛОЖИТЬ КАК ОДИН ПЛЕЕР,
ТАК И СТЕРЕО ПАРУ



PLAY 1
➤ настенный крепеж и напольная стойка
➤ черный и белый



FLEXSON ДЛЯ PLAY:3

ИДЕАЛЬНАЯ ПОДДЕРЖКА ВАШИХ ПЛЕЕРОВ SONOS

SONOS PLAY:3 — ввиду своей универсальности — одни из самых популярных колонок линейки беспроводных плееров Hi-Fi системы SONOS.

Наши специальные настенные крепежи и напольные стойки Flexson PLAY:3 полностью им соответствуют и добавляют еще большую функциональность.

Спроектированные и произведенные в Великобритании пользователями SONOS для пользователей SONOS настенные

крепежи и стойки Flexson PLAY:3 идеально соответствуют размерам, стилю и цветам плееров SONOS.

Созданные из высококачественной стали, как, впрочем, и все продукты Flexson, они предполагают возможность аккуратной прокладки кабелей, легкого монтажа и выбора любого места для установки.

Продвинутая технология шарнирных механизмов позволяет продуктам Flexson PLAY:3 исполь-

зовать по максимуму возможности плееров, которые могут быть установлены как горизонтально, так и вертикально, и для прослушивания музыки, и для объемного звука. Неважно, каким образом Вы хотите насладиться работой Ваших SONOS PLAY:3, Flexson Вам в этом поможет.

ХОТИТЕ
ДОБАВИТЬ ЦВЕТА
ВАШИМ **PLAY:3**?

ЗАГЛЯНИТЕ В
COLOURPLAY!
СМ. НА СТР. 10

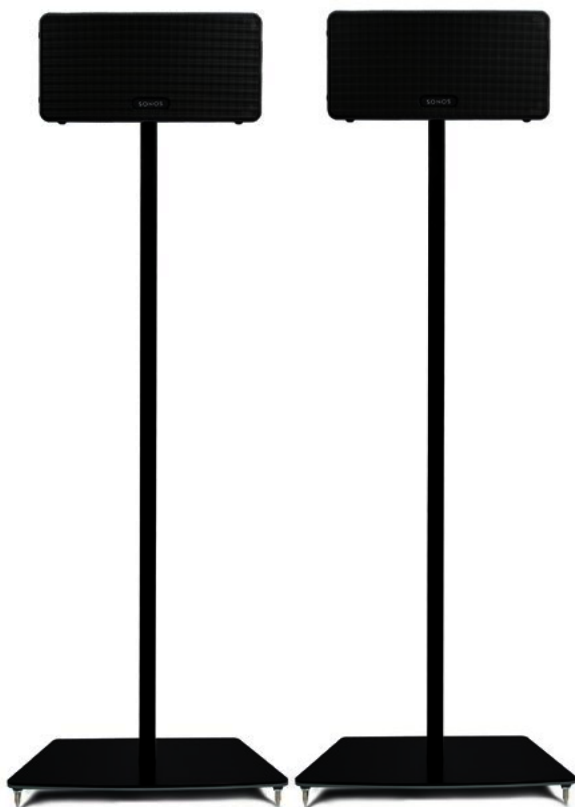

ПЛЕЕРЫ PLAY:3 МОГУТ БЫТЬ УСТАНОВЛЕННЫ КАК ГОРИЗОНТАЛЬНО, ТАК И ВЕРТИКАЛЬНО; FLEXSON ГИБКОК ВО ВСЕХ ПОЛОЖЕНИЯХ!



PLAY 3
➤ настенный крепеж и напольная стойка
➤ черный и белый



ПРОЧНАЯ ОСНОВА, СПОСОБНАЯ ОЖИВИТЬ ПЛЕЕРЫ PLAY:5

Насладитесь наполняющим помещение звуком плеера SONOS Play:5, не жертвуя пространством в интерьере.

Настенные крепежи и напольные стойки Flexson PLAY:5 разработаны специально для больших плееров SONOS и для идеальной гармонии выполнены, как и PLAY:5, в белом и черном цвете.

Созданные из высококачественной стали, как и все продукты Flexson для SONOS, настенные

крепежи и напольные стойки для PLAY:5 предполагают возможность аккуратной прокладки кабелей, легкого монтажа и каким образом, Вы можете выбрать желаемое направление распространения звука.

Для больших плееров важно иметь идеальную поддержку, чтобы качество воспроизведения было наилучшим. Flexson позволяет получить максимум от Ваших плееров SONOS с помощью про-

чных крепежей на идеальной высоте, не пренебрегая эстетикой помещения.

Услышьте полный спектр возможностей Ваших PLAY:5!

ХОТИТЕ
ДОБАВИТЬ ЦВЕТА
ВАШИМ **PLAY:5?**

ЗАГЛЯНИТЕ В
COLOURPLAY!
СМ. НА СТР. 10



ХОРОШАЯ ПОДДЕРЖКА
ГАРАНТИРУЕТ ЛУЧШЕЕ
ЗВУЧАНИЕ: FLEXSON
ПОМОГАЕТ ВАМ ВЫЖАТЬ
МАКСИМУМ ИЗ ВАШИХ
ПЛЕЕРОВ SONOS



PLAY 5
➤ настенный крепеж и напольная стойка
➤ черный и белый

COLOURPLAY

Цветные наклейки на корпус колонок SONOS

Хотите добавить всплеск цвета в монотонный черно-белый ряд колонок SONOS PLAY:1, PLAY:3 и PLAY:5? Значит Вы готовы к ColourPlay!

Наклейки ColourPlay легко впишут колонки SONOS в помещение или сделают их ярким цветовым пятном в любой комнате. Пять уникальных наклеек ColourPlay в сочетании с двумя базовыми цветами SONOS позволяют создать 10 новых обликов для Ваших колонок.

Ваша ванная комната выдержана в морской тематике? Наклейка ColourPlay цвета «синий кобальт» идеально впишет в интерьер белую колонку PLAY:1.

Приклейте наклейку ColourPlay цвета «королевский пурпур» на черную колонку PLAY:5 для создания драматического готического эффекта, или освежите мрачный угол «желтым подсолнухом» на белом. «Карамельно-розовый» сделает аппетитной любую колонку SONOS, а «гоночный красный» сделает ее самой быстрой.

Наклейки ColourPlay сделаны в Европе из износостойкого винила и идеально вырезаны под форму колонок SONOS. Их легко приклеить: просто отделите виниловую пленку от подложки, расположите на поверхности Вашей

колонок SONOS PLAY и, плавно прижимая, приклейте ее. Хотите поменять цвет? Наклейки легко удаляются, не оставляя следов.

Узнайте больше на Flexson.com/ColourPlay и посмотрите наше видео «Как это сделать» на YouTube.

Легко приклеить. Легко удалить.



Сними с подложки

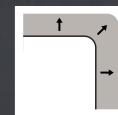

Разместите на поверхности



Выровняй и закрепи



ColourPlay стартовал с линейкой из пяти невероятных оттенков, представляющих собой классические цвета в вариациях современных трендов.



Карамельно-розовый глянцевый



Желтый подсолнух глянцевый



Гоночный красный глянцевый



Синий кобальт глянцевый



Королевский пурпур матовый

«Добавьте всплеск цвета в монотонный черно-белый ряд плееров SONOS PLAY:1, PLAY:3 и PLAY:5. ColourPlay легко впишет Ваши колонки в декор помещения или сделает их ярким цветовым пятном»



NEW

COLOURPLAY

Цветные наклейки на корпус колонок SONOS

ДЛЯ PLAY:1

Пять цветов дают Вам десять невероятных цветовых сочетаний



COLOURPLAY

Цветные наклейки на корпус колонок SONOS

ДЛЯ PLAY:3

Пять цветов дают Вам десять невероятных цветовых сочетаний



COLOURPLAY

Цветные наклейки на корпус колонок SONOS

ДЛЯ PLAY:5

Пять цветов дают Вам десять невероятных цветовых сочетаний



НАУЧИТЕСЬ COLOURPLAY ЗА НЕСКОЛЬКО МИНУТ!

Смотрите нашу пошаговую инструкцию ColourPlay на

YouTube





PLAYBAR И SUB

ЗВУК, КОТОРЫЙ ДВИЖЕТСЯ ВМЕСТЕ С ЭКРАНОМ, И НЕПРЕВЗОЙДЕННЫЙ ИСТОЧНИК БАСОВ

SONOS PLAYBAR выводит на новый уровень просмотр ТВ и кино, а также позволяет пользоваться всеми плюсами мира беспроводного воспроизведения музыки, радио и многого другого. Такое преимущество должно быть услышано, где бы Вы ни захотели смотреть телевизор, и эту возможность Вам дает решение для PLAYBAR от Flexson.

Спроектированный так, что может быть легко закреплен на подвижный подвес ТВ экрана, наш крепеж надежно удерживает Ваш PLAYBAR,

позволяя ему поворачиваться точно в соответствии с направлением разворота экрана.

SONOS SUB добавляет басов в Вашу музыку, ТВ трансляций или кино, поддерживая PLAY и PLAYBAR. Однако, этот непревзойденный источник басов не обязательно должен занимать место на полу: с помощью настенного крепежа Flexson SONOS SUB Вы можете поднять его над коврами и плинтусами, не теряя в качестве воспроизведения звука.

Как и все продукты Flexson, настенный крепеж SONOS SUB идеально спроектирован и легко монтируется на стену.



..... ПРИ ПОВОРОТЕ ТВ PLAYBAR
..... РАЗВОРАЧИВАЕТСЯ ВМЕСТЕ
..... С НИМ ДЛЯ ИДЕАЛЬНОГО
..... ЗВУКОВОГО
..... СОПРОВОЖДЕНИЯ



НАСТЕННЫЙ КРЕПЕЖ PLAY:1

ТИП

Шарнирный (расстояние до стены 23 мм)

УГОЛ НАКЛОНА

—

ШАРНИР

45° влево / 45° вправо

ОРИЕНТАЦИЯ

Вертикально

ЦВЕТ

Черный ● Белый ○

РАЗМЕРЫ

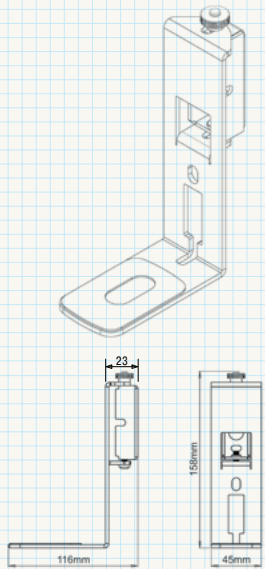

ОРИЕНТАЦИЯ

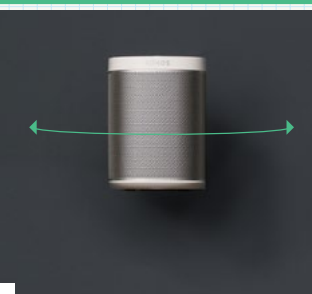

НАПОЛЬНАЯ СТОЙКА PLAY:1

ТИП

Неповоротный (расстояние от основания до колонки 807 мм)

УГОЛ НАКЛОНА

—

ШАРНИР

—

ОРИЕНТАЦИЯ

Вертикально

ЦВЕТ

Черный ● Белый ○

РАЗМЕРЫ

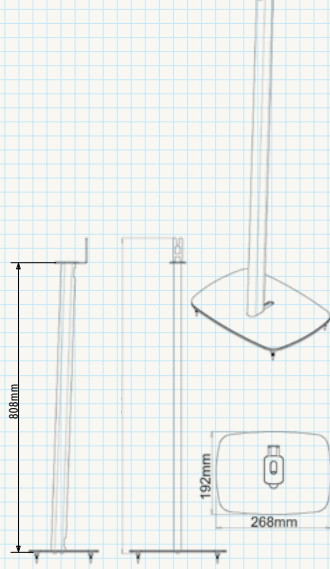

ОРИЕНТАЦИЯ

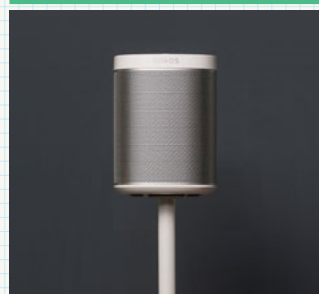

НАСТЕННЫЙ КРЕПЕЖ PLAY:3

ТИП

Шарнирный (расстояние до стены 91 мм)

УГОЛ НАКЛОНА

250° вниз / 50° вверх

ШАРНИР

—

ОРИЕНТАЦИЯ

Вертикально / горизонтально

ЦВЕТ

Черный ● Белый ○

РАЗМЕРЫ

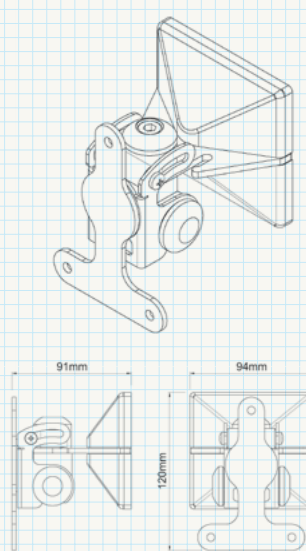

ОРИЕНТАЦИЯ

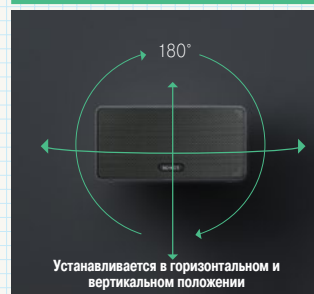

НАПОЛЬНАЯ СТОЙКА PLAY:3

ТИП

Неповоротный (расстояние от основания до колонки 819 мм)

УГОЛ НАКЛОНА

—

ШАРНИР

—

ОРИЕНТАЦИЯ

Вертикально / горизонтально

ЦВЕТ

Черный ● Белый ○

РАЗМЕРЫ

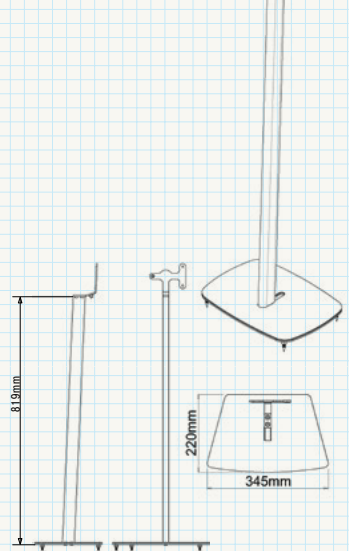

ОРИЕНТАЦИЯ





НАСТЕННЫЙ КРЕПЕЖ PLAY:5

ТИП

Шарнирный (расстояние до стены 89 мм)

УГОЛ НАКЛОНА

25° вниз / 5° вверх

ШАРНИР

50° влево / 50° вправо

ОРИЕНТАЦИЯ

Горизонтально

ЦВЕТ

Черный ● Белый ○

РАЗМЕРЫ

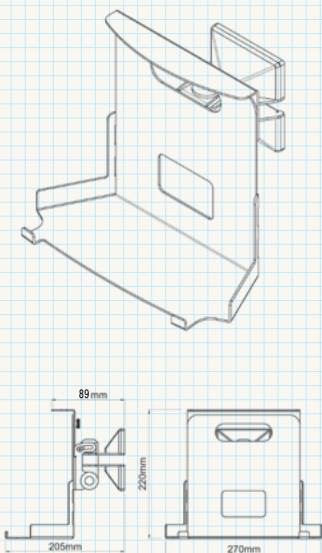

ОРИЕНТАЦИЯ

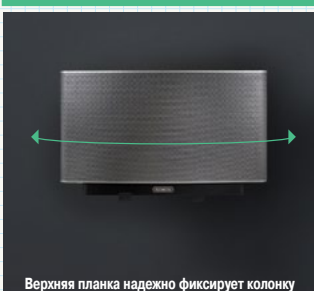

Верхняя планка надежно фиксирует колонку



НАПОЛЬНАЯ СТОЙКА PLAY:5

ТИП

Неповоротный (расстояние от основания до колонки 735 мм)

УГОЛ НАКЛОНА

—

ШАРНИР

—

ОРИЕНТАЦИЯ

Неповоротный

ЦВЕТ

Черный ● Белый ○

РАЗМЕРЫ

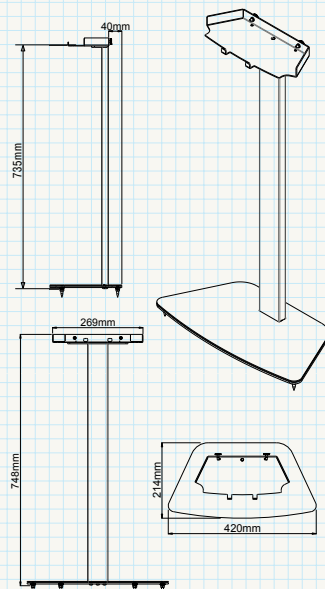

ОРИЕНТАЦИЯ





НАСТЕННЫЙ КРЕПЕЖ SUB

ТИП
Вплотную к стене

УГОЛ НАКЛОНА
-

ШАРНИР
-

ОРИЕНТАЦИЯ
Неповоротный

ЦВЕТ
Черный ●

РАЗМЕРЫ

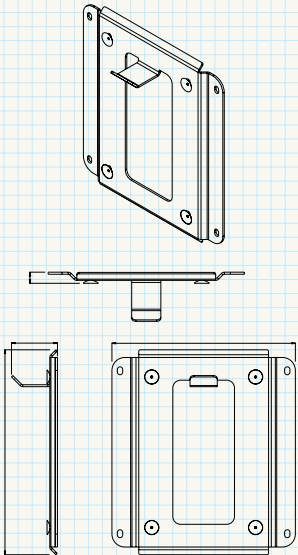

ОРИЕНТАЦИЯ



Прочно удерживает сабвуфер, а резиновые вкладки снижают эффект вибрации.



НАСТЕННЫЙ КРЕПЕЖ BRIDGE

ТИП
Вплотную к стене

УГОЛ НАКЛОНА
-

ШАРНИР
-

ОРИЕНТАЦИЯ
Устанавливается в положение 0° / 90° / 180°

ЦВЕТ
Белый ○

РАЗМЕРЫ

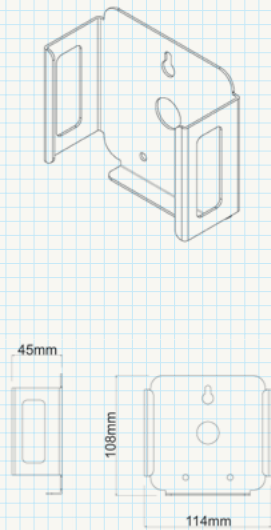

ОРИЕНТАЦИЯ



Подвод кабелей в удобном положении



НАСТЕННЫЙ КРЕПЕЖ CONNECT

ТИП
Вплотную к стене

УГОЛ НАКЛОНА
-

ШАРНИР
-

ОРИЕНТАЦИЯ
Устанавливается в положение 0° / 90° / 180°

ЦВЕТ
Белый ○

РАЗМЕРЫ

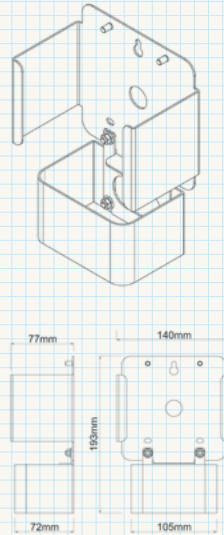

ОРИЕНТАЦИЯ



Возможна установка с подводом кабелей сверху или снизу. Кабель-канал является дополнительной опцией.



НАСТЕННЫЙ КРЕПЕЖ CONNECT: AMP

ТИП
Вплотную к стене

УГОЛ НАКЛОНА
-

ШАРНИР
-

ОРИЕНТАЦИЯ
Устанавливается в положение 0° / 90° / 180°

ЦВЕТ
Белый ○

РАЗМЕРЫ

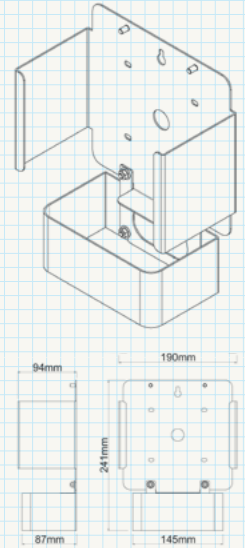

ОРИЕНТАЦИЯ



Возможна установка с подводом кабелей сверху или снизу. Кабель-канал является дополнительной опцией.



КРЕПЕЖ PLAYBAR К НАСТЕННОМУ КРЕПЕЖУ ЭКРАНА

ТИП

Под экраном ТВ

УГОЛ НАКЛОНА

—

ШАРНИР

Аналогичен экранному

ОРИЕНТАЦИЯ

Горизонтально

ЦВЕТ

Черный ●

РАЗМЕРЫ

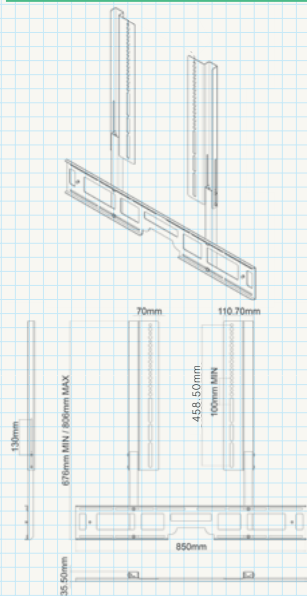

POSITIONING



Поворачивается вместе с шарнирным механизмом крепежа ТВ экрана к стене



МУЗЫКА

Операционные системы (для хранения файлов)
 Windows®XP или выше
 Macintosh® OS X (10.6 или выше)
 Сетевые устройства хранения данных (NAS), поддерживающие CIFS
 Поддерживаемые форматы Интернет радио
 Потокowe MP3, WMA
 Поддерживаемые форматы аудио файлов
 Развернуто здесь: www.sonos.com/music
 Apple Airplay
 Sonos воспроизводит Вашу библиотеку iTunes® напрямую с Вашего iPhone®, iPad® или iPod touch® с глубоким и богатым качеством HiFi звука в любом помещении Вашего дома с помощью беспроводной связи.
 Поддерживаемые плей листы
 iTunes®, WinAmp®, Windows Media Player®, and
 MusicMatch™ (.m3u, .pls, .wpl)
 Для прослушивания он-лайн радиостанций и потоковых музыкальных сервисов, а также для скачивания обновлений системы необходимо подключение к Интернет (DSL, кабельный модем или высокоскоростное подключение на базе локальной сети). Работа Интернет может потребовать оплаты услуг провайдера, оплаты услуг местной или междугородней телефонной связи.
 Внимание: все спецификации могут быть изменены без предварительного уведомления.



PLAYBAR

Усилитель
 Девять цифровых усилителей класса D
 Динамики
 Три динамика для верхних частот,
 шесть среднечастотных динамиков
 Цифровой аудио вход
 Оптический вход Toslink SPDIF
 Управление
 Сдвоенный ИК-приемник
 Регуляторы тона и громкости звука
 Регуляторы низких и высоких частот, баланса и громкости
 Установки многоканальной системы
 Установите два PLAY:3/1 в качестве правого и левого тыловых каналов и SUB в качестве сабвуфера
 Различные способы монтажа
 Можно вешать на стену над или под ТВ экраном или расположить на столике под телевизором
 Сетевые подключения
 2 портовый Ethernet коммутатор (10/100 Мб/с, режим auto MDI/MDIX) для подключения к Интернет
 Размеры (В x Ш x Г)/Вес
 85 x 140 x 900 мм (3,35 x 5,51 x 35,43 дюйма) / 5,4 кг (11,9 фунта)



SUB

Усилитель
 Два цифровых усилителя класса D
 Динамики
 Два динамика с эффектом подавления вибрации, установленные напротив друг друга
 Частотная характеристика
 До 25 Гц
 Цифровая обработка сигнала
 Цифровая обработка звукового сигнала (DSP) для нулевых потерь качества звука
 Различные способы установки
 Устанавливается вертикально или горизонтально
 Сетевые подключения
 1 портовый Ethernet коммутатор (10/100 Мб/с, режим autoMDI/MDIX) для подключения к Интернету
 Размеры (В x Ш x Г)/Вес
 380 x 158 x 402 мм (15 x 6,2 x 15,8 дюйма) / 16 кг (36,3 фунта)



PLAY:5

Усилитель
 Пять цифровых усилителей класса D
 Акустическая система с пятью динамиками
 Два динамика для верхних частот, два
 3 дюймовых среднечастотных динамика и один 3,5 дюймовый сабвуфер
 Наушники
 Выход для наушников 3,5мм с функцией автоматического распознавания
 Линейный аудио вход
 Линейный аудио вход 3,5мм с функцией автоматического распознавания
 Регуляторы тона и громкости звука
 Регуляторы низких и высоких частот, баланса и громкости
 Установка стерео парой
 Объединение двух PLAY:5 в качестве раздельных АС для правого и левого каналов
 Сетевые подключения
 2 портовый Ethernet коммутатор (10/100 Мб/с, режим autoMDI/MDIX) для подключения к Интернет
 Размеры (В x Ш x Г)/Вес
 217 x 365 x 123 мм (8,50 x 14,40 x 4,80 дюйма) / 4,15 кг (9,15 фунта)



PLAY:3

Усилитель
Три цифровых усилителя класса D
Акустическая система с тремя динамиками
Один динамик для верхних частот, два среднечастотных динамика и один низкочастотный пассивный излучатель
Регуляторы тона и громкости звука
Регуляторы низких и высоких частот, баланса и громкости
Установка стерео парой
Объединение двух PLAY:3 в качестве раздельных АС для правого и левого каналов
Порт Ethernet
Один порт локальной сети
Размеры (В x Ш x Г)/Вес 132 x 268 x 160 мм (5,2 x 10,6 x 6,3 дюйма) / 2,6 кг (5,71 фунта)



PLAY:1

Усилитель
Два цифровых усилителя класса D
Акустическая система с двумя динамиками
Один динамик для верхних частот и один среднечастотный динамик
3-5 дюйма
Регуляторы тона и громкости звука
Регуляторы низких и высоких частот, баланса и громкости
Установка стерео парой
Объединение двух PLAY:1 в качестве раздельных правого и левого звуковых каналов
Порт Ethernet
Один порт локальной сети
Размеры (В x Ш x Г)/Вес 161,45 x 119,7 x 119,7 мм (6,36 x 4,69 x 4,69 дюйма) / 1,85 кг (4,08 фунта)



CONNECT:AMP

Линейный вход
Аналоговый (RCA)
Усилитель
Класс D. Номинальная мощность 110Вт RMS (2 x 55Вт непрерывной средней мощности на 8 ом, THD+N <0.02%) при работе двух звуковых каналов, 22Гц-20кГц-AES17
Выход на сабвуфер с автоматическим разделительным фильтром
С автоматическим распознаванием, RCA, разделительный фильтр 80Гц; автоматически регулирует выходной диапазон звука, отправляя низкие частоты на сабвуфер, а высокие на колонки
Регуляторы тона и громкости звука
Регуляторы низких и высоких частот, баланса и громкости
Сетевые подключения
2 портовый Ethernet коммутатор (10/100 Мб/с, режим autoMDI/MDIX) для подключения к Интернет
Размеры (В x Ш x Г)/Вес 89 x 185 x 207 мм (3,50 x 7,28 x 8,15 дюйма) / 2,3 кг (5,1 фунта)



CONNECT

Линейный вход
Аналоговый с автоматическим распознаванием сигнала (RCA)
Линейные выходы Аналоговый (RCA), цифровые (оптический и коаксиальный)
Качество звука THD+N <0.009%, 20Гц-20кГц
Регуляторы тона и громкости звука
Регуляторы низких и высоких частот, баланса и громкости
Сетевые подключения
2 портовый Ethernet коммутатор (10/100 Мб/с, режим autoMDI/MDIX) для подключения к Интернет
Размеры (В x Ш x Г)/Вес 74 x 136 x 140 мм (2,91 x 5,35 x 5,51 дюйма) / 0,69 кг (1,5 фунта)



BRIDGE

Сетевые подключения
2 портовый Ethernet коммутатор (10/100 Мб/с, режим autoMDI/MDIX) для подключения к Интернет
Размеры (В x Ш x Г)/Вес 41 x 110 x 110 мм (1,61 x 4,33 x 4,33 дюйма) / 270гр (0,59 фунта)

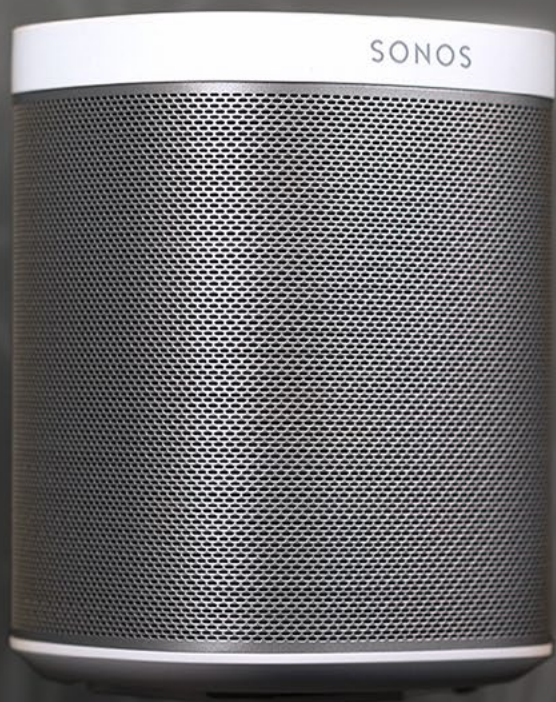

FLEXSON

АКСЕССУАРЫ ДЛЯ SONOS

Смотрите больше о Flexson на YouTube

A&T trade
HI-FI / HIGH-END / CI

Эксклюзивный дистрибьютор в России
127083, Москва, ул. 8 марта, д. 1, стр. 12
Тел.: (495) 280 00 04
info@athifi.ru
www.athifi.ru
www.atinstall.ru